

Installation Instructions – MMS Multi-Mount Selectable Panel

Instructions d'installation – Panneau sélectionnable à multiple montage MMS

Instrucciones de instalación – del panel multimontaje seleccionable MMS

WARNING



Risk of Fire, Electrical Shock, Cuts or other Casualty Hazards- Installation and maintenance of this product must be performed by a qualified electrician. This product must be installed in accordance with the applicable installation code by a person familiar with the construction and operation of the product and hazards involved. The light source contained in this luminaire shall only be replaced by the manufacturer or his service agent or a similar qualified person.



Risk of Fire and Electric Shock- Make certain power is OFF before starting installation or attempting any maintenance. Disconnect power at fuse or circuit breaker.



Risk of Fire- Minimum 90°C supply conductors.



Risk of Personal Injury- Due to sharp edges, handle with care.

Failure to comply with these instructions may result in death, serious bodily injury and property damage.

DISCLAIMER OF LIABILITY: Cooper Lighting Solutions assumes no liability for damages or losses of any kind that may arise from the improper, careless, or negligent installation, handling or use of this product.

IMPORTANT: Read carefully before installing fixture. Retain for future reference.

NOTICE: Ground screw provided in proper location. Do not relocate.

NOTICE: Fixture may become damaged and/or unstable if not installed properly.

NOTICE: Use 16-18 AWG solid or stranded wire for push-in terminals.

Note: Specifications and dimensions subject to change without notice.

ATTENTION Receiving Department: Note actual fixture description of any shortage or noticeable damage on delivery receipt. File claim for common carrier (LTL) directly with carrier. Claims for concealed damage must be filed within 15 days of delivery. All damaged material, complete with original packing must be retained.

CAUTION

- Connect fixture to a 120/277V (or 347V if indicated on driver), 60Hz power supply. Any other connection voids the warranty.
- Fixture should be installed by persons with experience wiring or by a qualified electrician. The electrical system, and the method of electrically connecting the fixture to it, must be in accordance with the National Electrical Code and local building codes.
- This equipment has been tested and found to comply with the limits for a Class B digital device, pursuant to Part 15 of the FCC Rules. These limits are designed to provide reasonable protection against harmful interference in a residential installation. This equipment generates, uses and can radiate radio frequency energy and if not installed and used in accordance with the instructions, may cause harmful interference to radio communications. However, there is no guarantee that interference will not occur in a particular installation. If this equipment does cause harmful interference to radio or television reception, which can be determined by turning the equipment off and on, the user is encouraged to try to correct the interference by one or more of the following measures:
 - Reorient or relocate the receiving antenna.
 - Increase the separation between the equipment and receiver.
 - Connect the equipment into an outlet on a circuit different from that to which the receiver is connected.
 - Consult the dealer or an experienced radio/TV technician for help.

Installation Instructions – MMS Multi-Mount Selectable Panel

⚠ WARNING

FCC Regulations state that any unauthorized changes or modifications to this equipment not expressly approved by the manufacturer could void the user's authorization to operate this equipment.

Note: COLOR AND LUMEN SELECTION
To select color temperature and lumen output, slide the switches located on the driver enclosure to the corresponding locations noted on the labels. See Figure 6

INSTALLATION

Note: This document contains instructions for 3 different types of installations of this product. Please proceed to the appropriate section of the document based on the type of installation you will perform.

Section A – Surface Mount

Section B – Recessed T-Grid Mount

Section C – Suspension

A-Surface Mount

1. Turn off all power at main fuse/breaker box.
2. Carefully open carton and remove components from packaging

Note: 14MMS-L3C3 and 12MMS-L3C5 use the same surface mount kit, 22MMS-L3C3 and 24MMS-L3C3 use the same surface mount kit.

CAUTION: Covered surface mount only. Insure that the fixture does not extend beyond the edge of the surface on which it is mounted.

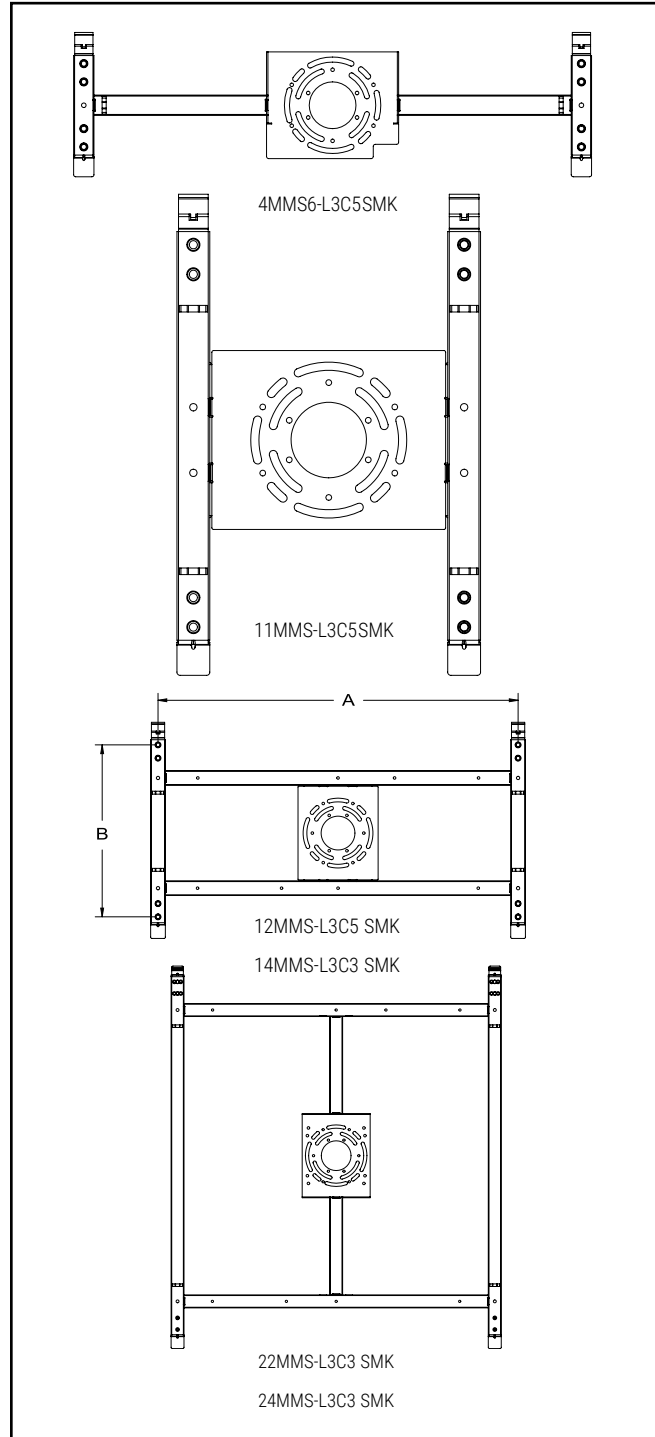
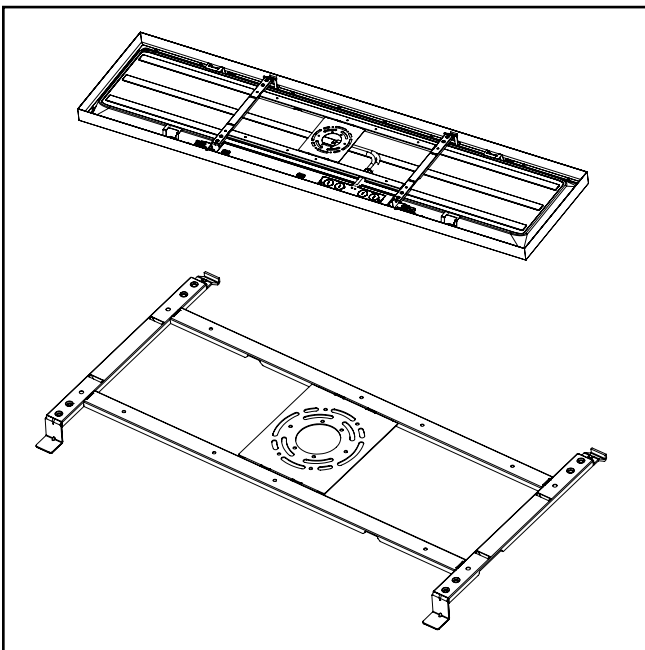

Figure 1.

Installation Instructions – MMS Multi-Mount Selectable Panel

Dim: Inch[mm]	22MMS- L3C3	24MMS- L3C3	14MMS- L3C3	12MMS- L3C5	11MMS- L3C5	4MMS6- L3C5
A	19 5/16" (490mm)	19 5/16" (490mm)	19 5/16" (490mm)	19 5/16" (490mm)	6 1/2" (165mm)	19 5/16" (490mm)
B	21 3/16" (538mm)	21 3/16" (538mm)	9 3/16" (234mm)	9 3/16" (234mm)	8 9/16" (218mm)	3 5/16" (85mm)
Weights lbs.[Kg]	6.8 lb. (3.1 kg)	10.6 lb. (4.8 kg)	6.4 lb. (2.9 kg)	4.2 lb. (1.9 kg)	2.8 lb. (1.3 kg)	4.6 lb. (2.1 kg)

- Turn and slide the latches to release the mounting bracket, then remove the mounting bracket from the fixtures, see Fig. 6.
- Connect the mounting bracket to the junction box using the appropriate screws. This will prevent gaps, and help position the mounting bracket.
- Mark the ceiling using the dimensions shown in the chart above for the primary support screws. Remove the bracket, then drill four holes in the ceiling large enough to pass the toggle bolt through.

Note: If the toggle bolts cannot be used, be aware of the weight of the fixture, as shown in the chart above, and choose an appropriate screw or anchor.

Note: Do not over tighten screws. Over tightened screws may interfere with fixture installation.

- Assemble toggle bolts to mounting bracket at locations shown in Figure 2. Insert toggle bolts into holes, then secure bracket to ceiling by tightening bolts. Replace junction box screws.

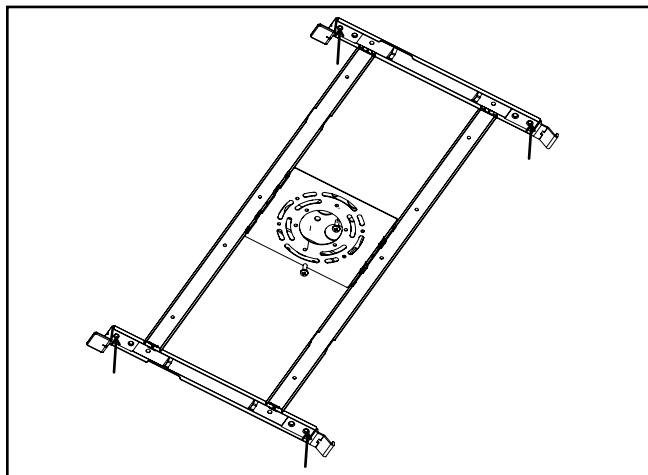

Figure 2.

- Hang fixture to surface mount bracket. Click clip onto hook (Fig. 3 Detail A). Attach safety cable onto bracket loop (Fig. 3 Detail B).

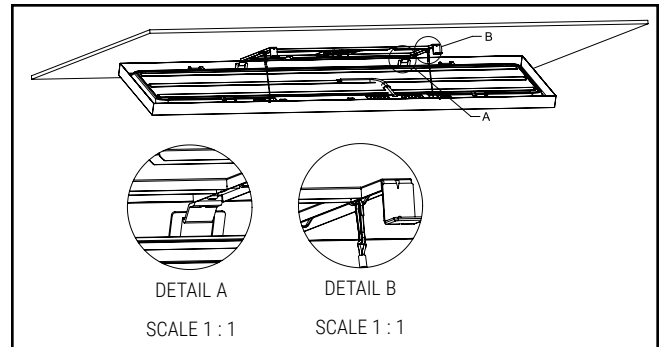

Figure 3.

- Connect the wires from the provided cord to the incoming power supply in the junction box: green to green (ground), white to white (neutral), black to black (hot), Pink and violet wires are provided to connect to a 0-10V dimmer. Push the connected wires into the junction box, See Fig.4.

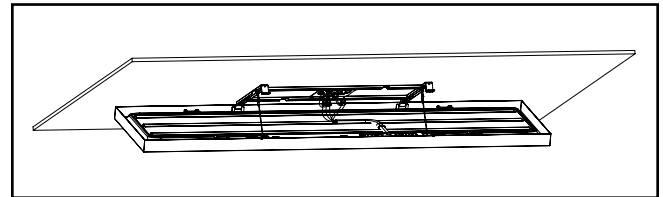

Figure 4.

- Swing the fixture up so it is almost parallel with the ceiling. Lift and pull the fixture up onto the back hinge, then lift the front of the fixture until both snaps are engaged. Give the fixture a slight pull to make sure the snaps are fully engaged, see Fig.5

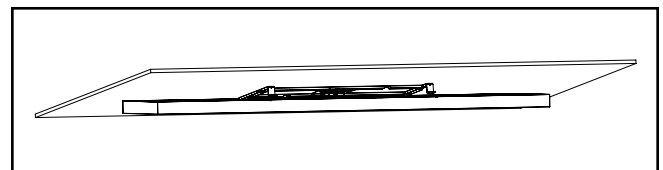

Figure 5.

- Turn on power at main breaker to illuminate fixture. To remove fixture from ceiling, turn off power at main breaker or turn-off wall switch and proceed to Step 11.
- To remove from ceiling, rotate the locking levers as shown in Figure 6, then slide them out and away from the center. The fixture should drop down from locking lever side.

Installation Instructions – MMS Multi-Mount Selectable Panel

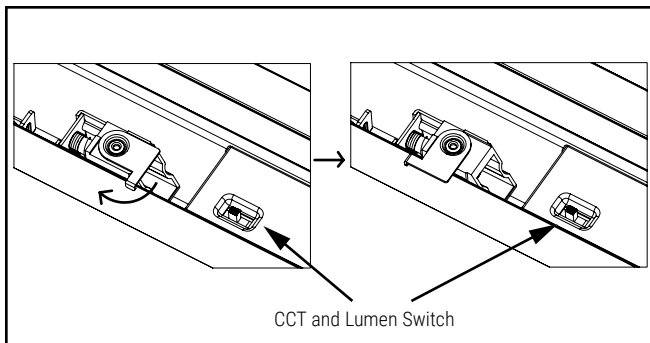

Figure 6.

B-Recessed T-Grid Mount

1. Turn off all power at main fuse/breaker box.
2. Carefully open carton and remove components from packaging.
3. Turn and slide the latches to release the mounting bracket, then remove the mounting bracket from the fixtures. See Fig.6 and Fig.7.

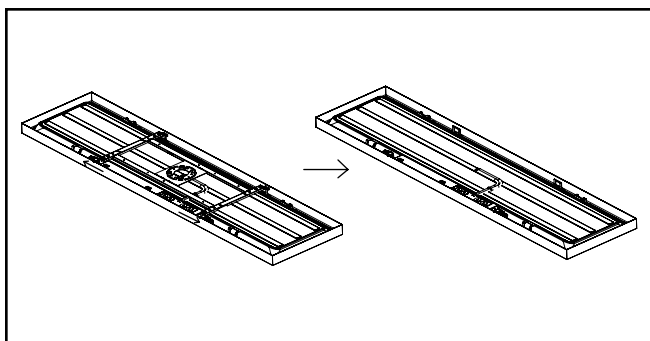

Figure 7.

4. Remove the two screws holding the access plate to the driver enclosure.

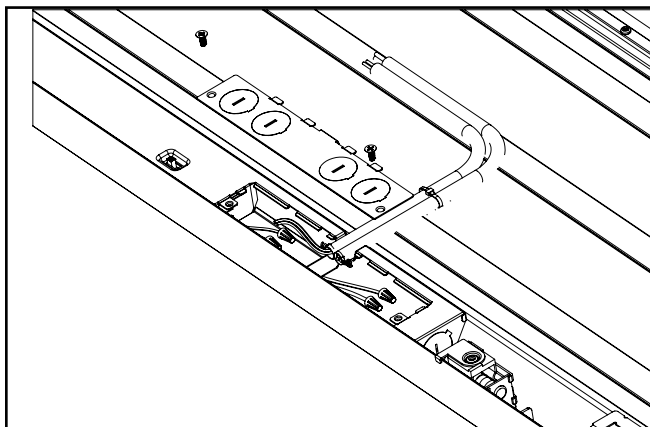

Figure 8.

5. Disconnect the flexible cord by removing the wire nuts. Discard the flexible cord. See Fig.9.

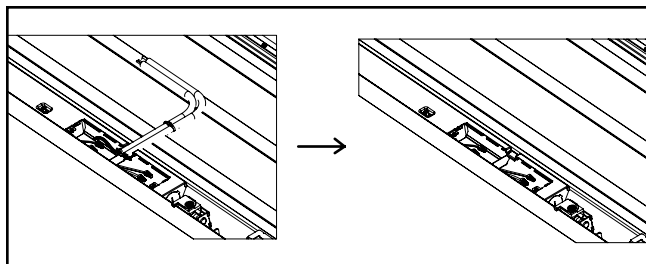

Figure 9.

6. Bend 4 earthquake clips as shown in figure 10. If desired or required by local code, drive a self-drilling screw (not provided) to connect the clips to the T-grid. See Fig.10

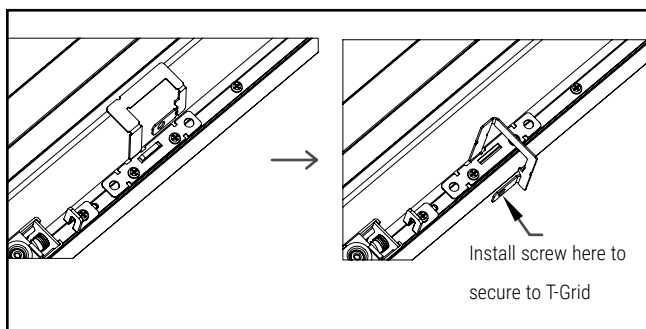

Figure 10.

7. Make sure all latches are reset as below, then install the fixture into T-grid. See Fig.11 and Fig.12

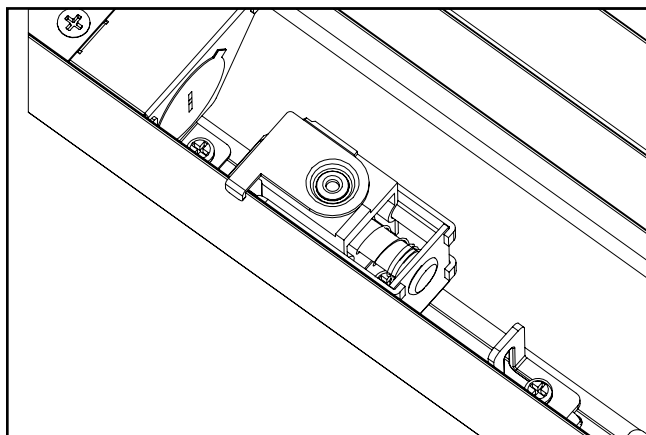

Figure 11.

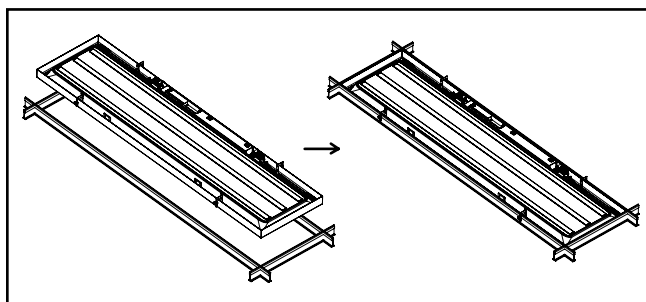

Figure 12.

Installation Instructions – MMS Multi-Mount Selectable Panel

8. Remove the knockout, and then install incoming power wire using flexible conduit. See Fig.13

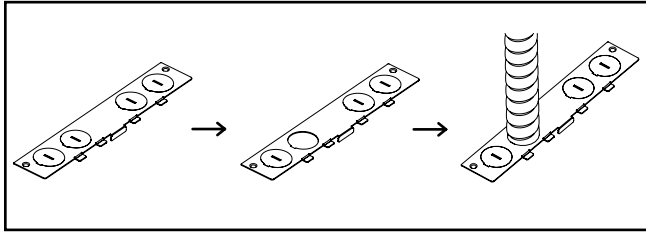

Figure 13.

9. Connect the wires from flex conduit to J-box: green to green (ground), white to white (neutral), black to black (hot), Pink and violet wires are provided to connect to a 0-10V dimmer. See Fig.14

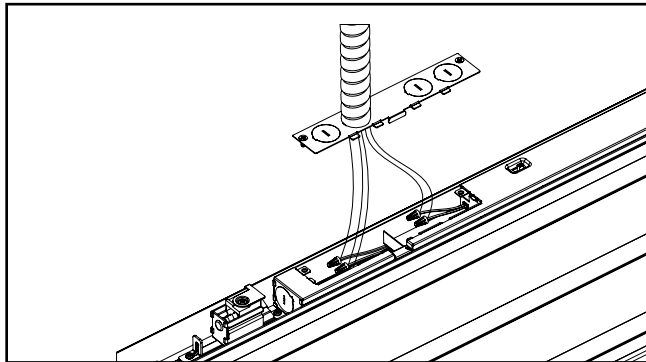

Figure 14.

10. Cover wires with access plate and re-install screws to finish installation (See Fig.15).

Note: Screws may strip if over torqued.

11. Turn on power at main breaker to illuminate fixture.

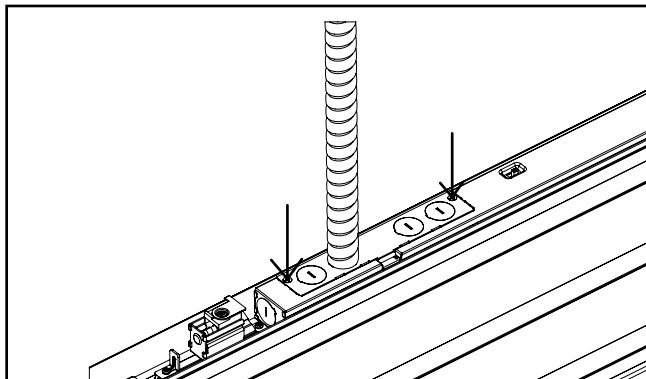

Figure 15.

C- Suspension

Instructions for Surface mount panel using Suspension Kit (sold separately)

1. Turn off all power at main fuse/breaker box.
2. Carefully open carton and remove components from packaging
3. For 1x4, 2x2, 2x4, and 6"x4 fixtures, turn and slide the latches to release the mounting bracket, then remove the mounting bracket from the fixtures See figure 6 and 7. For 1x1 and 1x2 fixtures, release the mounting bracket, and make sure the spring mounted tethers are connected to the bracket (See Figure 3) before re-connecting bracket. Pull to make sure bracket is locked.
4. Remove the two screws holding the access plate to the driver enclosure. See Fig.8
5. Disconnect the flexible cord by removing the wire nuts. Discard the flexible cord. See Fig.9
6. For 1x4, 2x2, 2x4, and 6"x4 fixtures, fold edges of clips up as shown in Figure 16, and attach carabineer hook. See Fig.17.

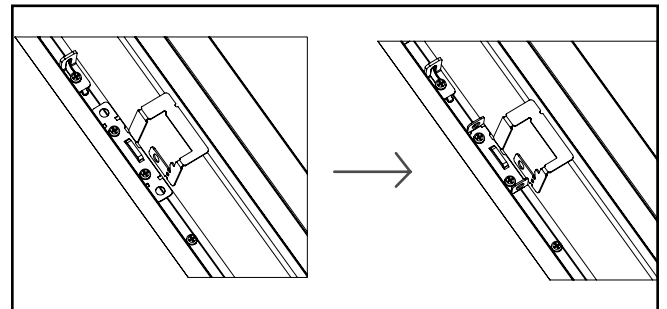

Figure 16.

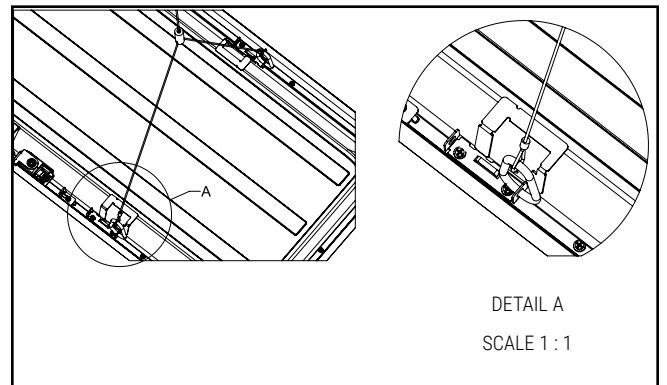

Figure 17.

Installation Instructions – MMS Multi-Mount Selectable Panel

7. For 1x1 and 1x2 models, connect the carabineers to the mounting bracket as shown in figure 18.

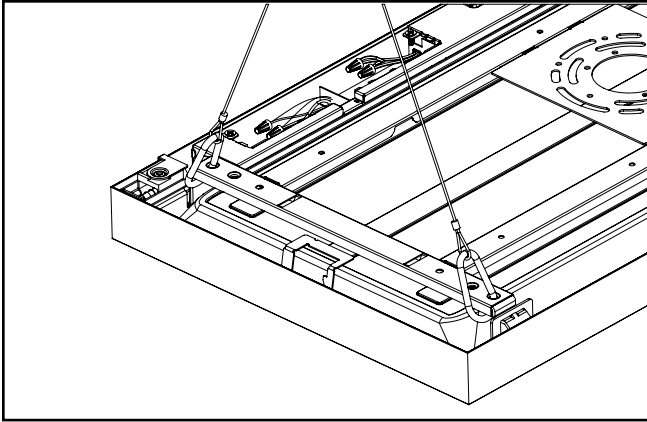

Figure 18.

8. Remove the knockout and install the white flexible cord included with the kit, using an appropriate strain relief (not included). See Fig.19.

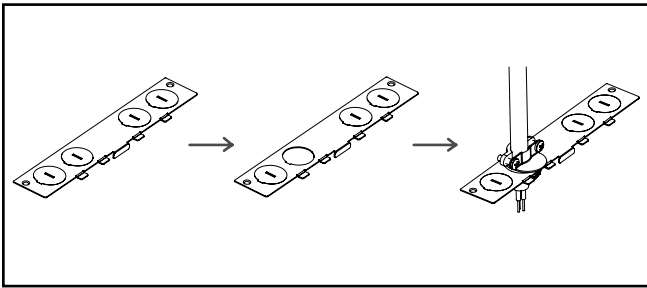

Figure 19.

9. Install wire to the round J-box cover, connect the wire to the ceiling, then install the round J-box cover to the ceiling. Connect wires to the fixture J-box: green to green (ground), white to white (neutral), black to black (hot), Pink and violet wires are provided to connect to a 0-10V dimmer. See Fig.20.

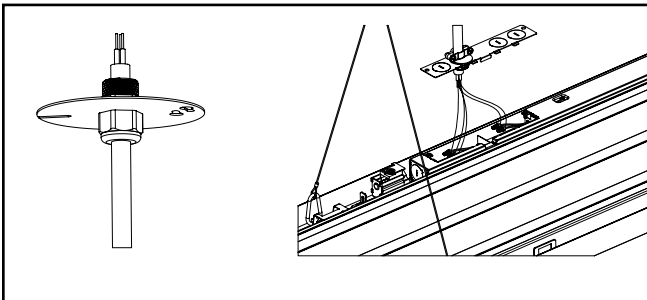

Figure 20.

10. Cover wires with access plate and re-install screws to finish installation (See Fig. 21).

Note: Screws may strip if over torqued.

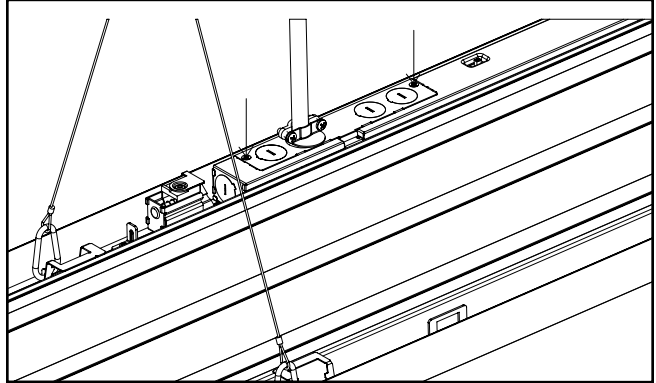

Figure 21.

Note: Follow instructions included with suspension kit to complete installation of the fixture.

11. Turn on power at main breaker to illuminate fixture.

AVERTISSEMENT



Risque d'incendie, de décharge électrique, de coupure ou d'autres dangers- L'installation et la réparation de ce produit doivent être faites par un électricien qualifié. Ce produit doit être installé conformément au code d'installation applicable par une personne qui connaît bien la construction, le fonctionnement du produit et les dangers encourus. La source lumineuse de ce luminaire ne doit être déplacée que par le fabricant ou son agent gestionnaire ou une personne possédant des qualifications semblables.



Risque d'incendie ou de décharge électrique- Assurez-vous que l'alimentation électrique est HORS TENSION avant de commencer l'installation ou de tenter d'en faire l'entretien. Coupez l'alimentation électrique au niveau du fusible ou du disjoncteur.



Risque d'incendie- Conducteurs d'alimentation pouvant supporter un minimum de 90 °C.



Risque de brûlure- Débranchez la source d'alimentation et laissez refroidir le luminaire avant de procéder à son entretien ou à sa manipulation.

Risque de blessure- À cause des bords tranchants, manipulez ce produit avec soin.

La désobéissance aux instructions suivantes représente un risque de blessures graves ou mortelles et de dommages matériels.

EXONÉRATION DE RESPONSABILITÉ : Cooper Lighting Solutions n'assume aucune responsabilité pour les dommages ou pertes de toute nature pouvant découler d'une installation inappropriée, imprudente ou négligente et d'une mauvaise manipulation ou utilisation de ce produit.

IMPORTANT : Lisez attentivement avant d'installer le luminaire. Conservez pour consultation ultérieure.

AVIS : La vis de mise à la terre se trouve au bon endroit. Ne la déplacez pas.

AVIS : Ce luminaire peut s'endommager ou devenir instable s'il n'est pas installé correctement.

AVIS : Utilisez un fil massif ou toronné de calibre américain de 16 à 18 pour les bornes enfichables.

Remarque : Les caractéristiques techniques et les dimensions peuvent changer sans préavis.

ATTENTION Service de la réception : Veuillez fournir une description de tout élément manquant ou de tout dommage au luminaire constaté au bordereau de réception. Soumettez une réclamation de transporteur public (chargement partiel) directement auprès du transporteur. Les réclamations pour dommages cachés doivent être faites dans les 15 jours suivant la réception. Tout le matériel endommagé ainsi que l'emballage d'origine doivent être conservés.

MISE EN GARDE

• Raccordez le luminaire à une source d'alimentation de 120/277 V (ou 347 V, si indiqué sur le pilote), 60 Hz Tout autre raccord annulera la garantie.

• L'appareil d'éclairage doit être installé par un électricien ou une personne chevronnée en câblage domestique. Le système électrique et la méthode de connexion électrique de l'appareil d'éclairage doivent être conformes au Code national de l'électricité et aux codes locaux du bâtiment.

• Cet équipement a été mis à l'essai et déclaré conforme aux limites établies pour un dispositif numérique de catégorie B en vertu de l'article 15 des règlements de la FCC. Ces limites sont conçues pour assurer une protection raisonnable contre tout brouillage nuisible dans une installation résidentielle. Cet équipement produit, utilise et peut émettre des ondes radioélectriques et, s'il n'est pas installé et utilisé conformément aux instructions, il peut créer des parasites nuisibles aux communications radio. Cependant, il n'existe aucune garantie que les interférences ne se produiront pas avec une installation particulière. Si ce matériel cause des brouillages préjudiciables à la réception de la radio ou de la télévision qui peuvent être déterminés en mettant le matériel hors tension et sous tension, l'utilisateur est invité à essayer de corriger ce brouillage au moyen de l'une ou de plusieurs des mesures suivantes :

- Réorientez ou déplacez l'antenne réceptrice.
- Augmentez la distance entre l'équipement et le récepteur.
- Branchez l'équipement sur la prise électrique d'un circuit autre que celui sur lequel le récepteur est branché.
- Demandez de l'aide au détaillant ou à un technicien radio ou TV qualifié.

AVERTISSEMENT

Les réglementations de la FCC mentionnent que toute modification et altération apportées à cet équipement n'étant pas expressément approuvée par le fabricant peut annuler le droit de l'utilisateur à faire fonctionner cet équipement.

Instructions d'installation – Panneau sélectionnable à multiple montage MMS

Note: SÉLECTION DES COULEURS ET DES LUMENS
Pour sélectionner la température de couleur et le rendement lumineux, glissez les commutateurs situés sur le boîtier du pilote aux emplacements correspondants indiqués sur les étiquettes. Voir la figure 6

INSTALLATION

Note: Le présent document contient des instructions pour trois différents types d'installation du produit. Veuillez passer à la section appropriée du document selon le type d'installation que vous effectuerez.

Section A – Montage en surface

Section B – Montage sur grille en T encastrée

Section C – Suspension

A – Montage en surface

1. Coupez toute l'alimentation électrique au niveau de la boîte de fusibles ou de disjoncteurs principale.
2. Ouvrez soigneusement la boîte et sortez les composants de l'emballage.

Note: Les modèles 14MMS-L3C3 et 12MMS-L3C5 utilisent la même trousse de montage en surface; les modèles 22MMS-L3C3 et 24MMS-L3C3 utilisent la même trousse de montage en surface.

MISE EN GARDE : Montage en surface couvert seulement. Veillez à ce que le luminaire ne dépasse pas le bord de la surface sur laquelle il est monté.

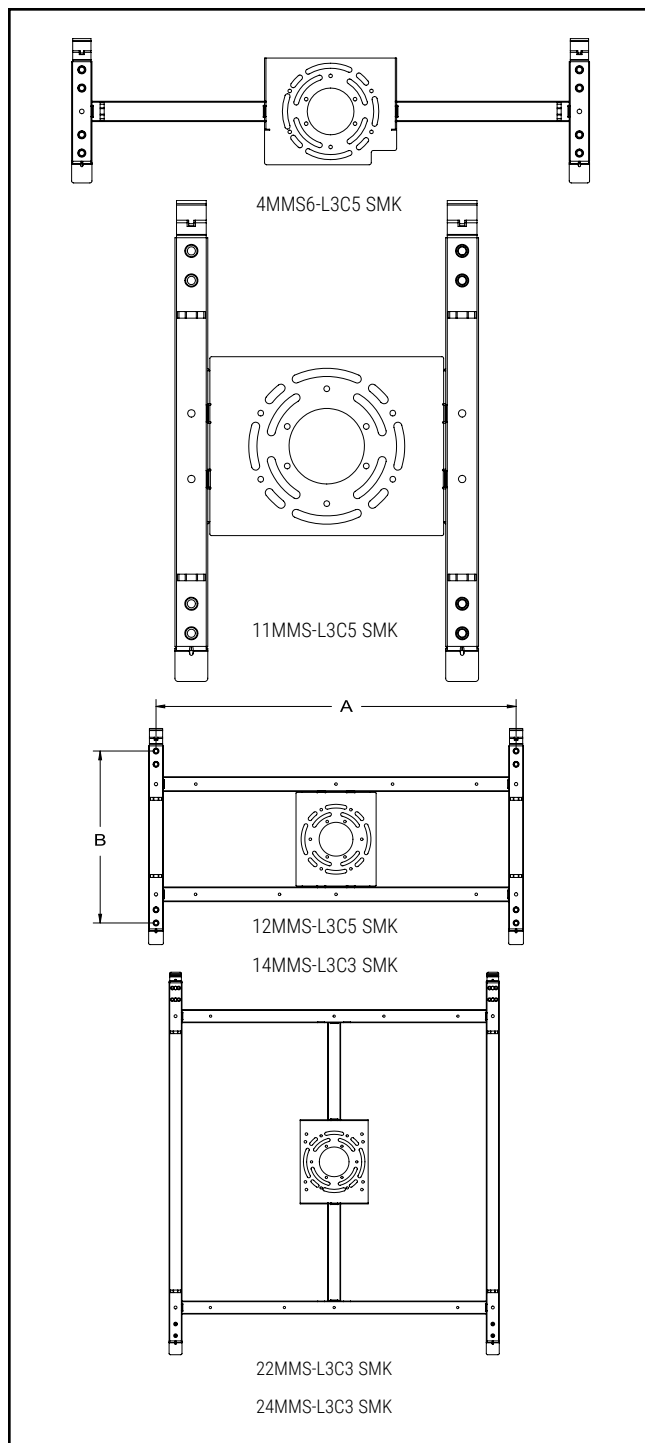
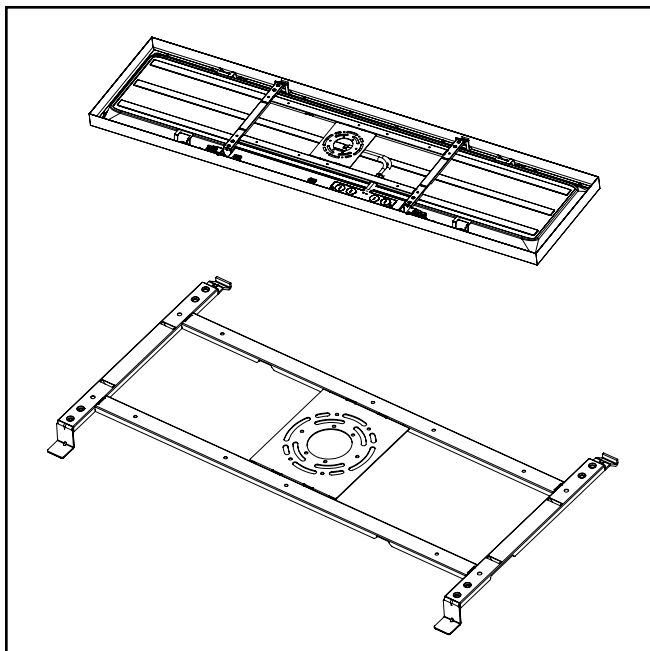

Figure 1.

Instructions d'installation – Panneau sélectionnable à multiple montage MMS

Dim. : mm (po)	22MMS-L3C3	24MMS-L3C3	14MMS-L3C3	12MMS-L3C5	11MMS-L3C5	4MMS6-L3C5
A	490 mm (19 5/16 po)	490 mm (19 5/16 po)	490 mm (19 5/16 po)	490 mm (19 5/16 po)	165 mm (6 1/2 po)	490 mm (19 5/16 po)
B	538 mm (21 3/16 po)	538 mm (21 3/16 po)	234 mm (9 3/16 po)	234 mm (9 3/16 po)	218 mm (8 9/16 po)	85 mm (3 5/16 po)
Poids kg (lb)	3,1 kg (6,8 lb)	4,8 kg (10,6 lb)	2,9 kg (6,4 lb)	1,9 kg (4,2 lb)	1,3 kg (2,8 lb)	2,1 kg (4,6 lb)

3. Tournez et glissez les loquets pour dégager le support de montage, puis retirez le support de montage des luminaires (voir la figure 6).
4. Fixez le support de montage à la boîte de jonction à l'aide des vis appropriées. Cela permettra d'éviter les espaces et de positionner le support de montage.
5. Marquez le plafond en utilisant les dimensions indiquées dans le tableau ci-dessus pour les vis de support principales. Retirez le support, puis percez quatre trous dans le plafond qui soient assez grands pour faire passer le boulon à ailettes.

Note: S'il est impossible d'utiliser les boulons à ailettes, soyez conscient du poids du luminaire, comme le montre le tableau ci-dessus, et choisissez une vis ou un ancrage approprié.

Note: Ne serrez pas trop les vis. Des vis trop serrées peuvent interférer avec l'installation du luminaire..

6. Installez les boulons à ailettes sur le support de montage aux endroits indiqués à la figure 2. Insérez les boulons à ailettes dans les trous, puis fixez le support au plafond en serrant les boulons. Remettez les vis sur la boîte de jonction.

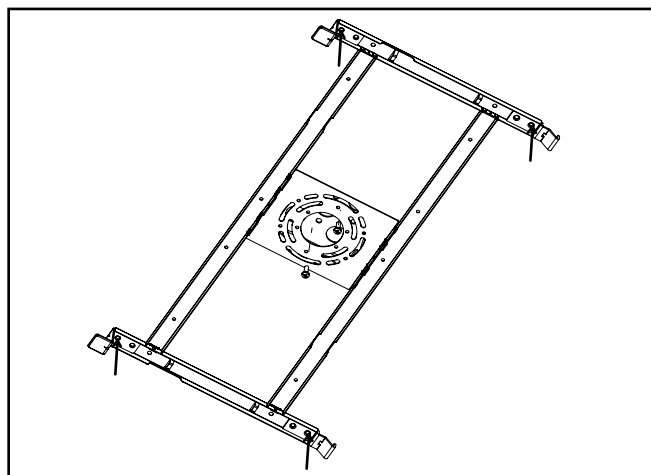

Figure 2.

7. Accrochez le luminaire au support de montage en surface. Cliquez sur l'attache du crochet (figure 3, détail A). Fixez le câble de sécurité à la boucle du support (figure 3, détail B).

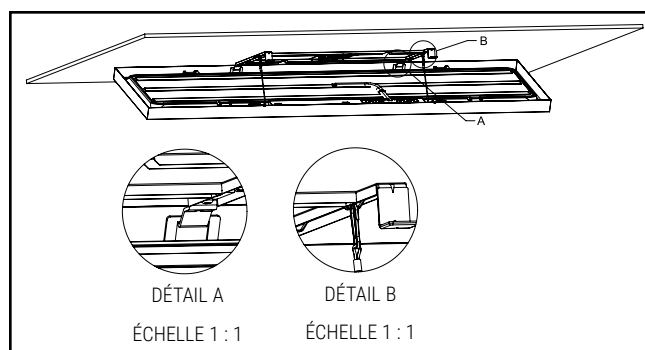

Figure 3.

8. Connectez les fils du cordon fourni à l'alimentation électrique d'entrée dans la boîte de jonction : vert à vert (mise à la terre), blanc à blanc (neutre), noir à noir (sous tension). Les fils rose et violet sont fournis pour raccorder un gradateur de 0 à 10 V. Enfoncez les fils raccordés dans la boîte de jonction (voir la figure 4).

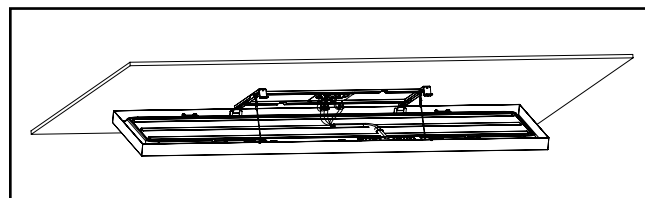

Figure 4.

9. Faites pivoter le luminaire vers le haut pour qu'il soit presque parallèle au plafond. Soulevez et tirez le luminaire sur la charnière arrière, puis soulevez l'avant du luminaire jusqu'à ce que les deux boutons-pression soient enclenchés. Tirez légèrement sur le luminaire pour vous assurer que les boutons-pression sont bien engagés (voir la figure 5).

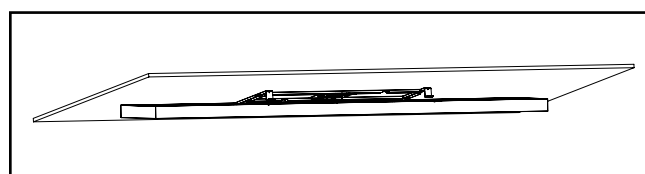

Figure 5.

10. Mettez le disjoncteur principal sous tension pour allumer le luminaire. Pour retirer le luminaire du plafond, coupez l'alimentation au disjoncteur principal ou à l'interrupteur mural et passez à l'étape 11.
11. Pour retirer du plafond, tournez les leviers de verrouillage comme illustré à la figure 6, puis glissez-les vers l'extérieur et loin du centre. Le luminaire devrait descendre du côté du levier de verrouillage.

Instructions d'installation – Panneau sélectionnable à multiple montage MMS

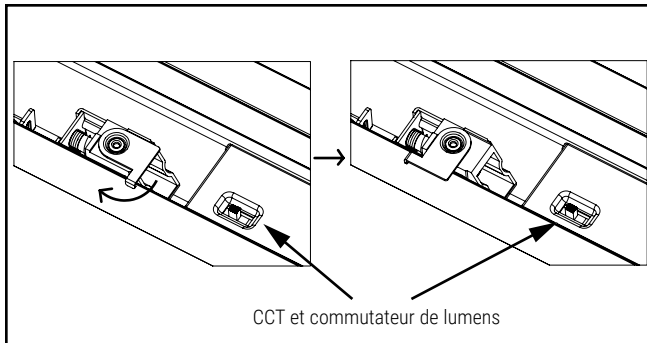

Figure 6.

B – Montage sur grille en T encastrée

1. Coupez toute l'alimentation électrique au niveau de la boîte de fusibles ou de disjoncteurs principale.
2. Ouvrez soigneusement la boîte et sortez les composants de l'emballage.
3. Tournez et glissez les loquets pour dégager le support de montage, puis retirez le support de montage des luminaires. Voir les figures 6 et 7.

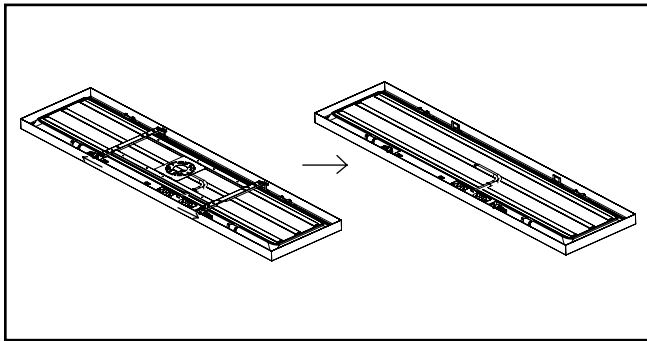

Figure 7.

4. Enlevez les deux vis fixant la plaque d'accès au boîtier du pilote.

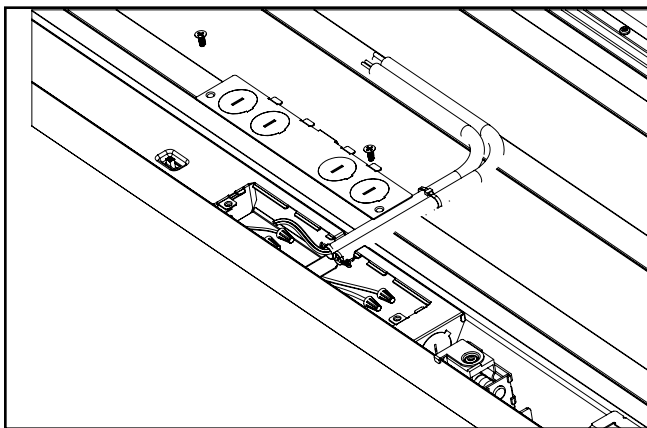

Figure 8.

5. Débranchez le cordon souple en enlevant les connecteurs. Jetez le cordon souple. Voir la figure 9.

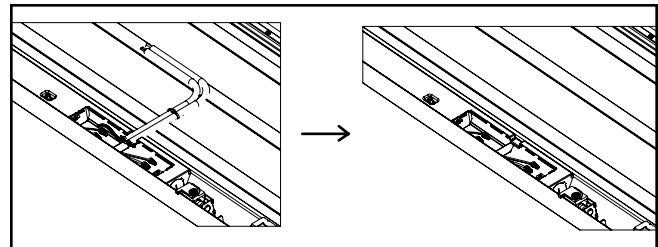

Figure 9.

6. Pliez 4 attaches sismiques comme illustré à la figure 10. Si le code local l'exige ou le souhaite, enfoncez une vis auto-perceuse (non fournie) pour fixer les attaches à la grille en T. Voir la figure 10.

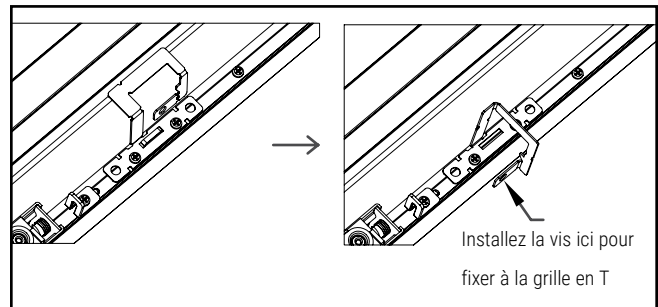

Figure 10.

7. Assurez-vous que tous les loquets sont réinitialisés comme ci-dessous, puis posez le luminaire dans la grille en T. Voir les figures 11 et 12.

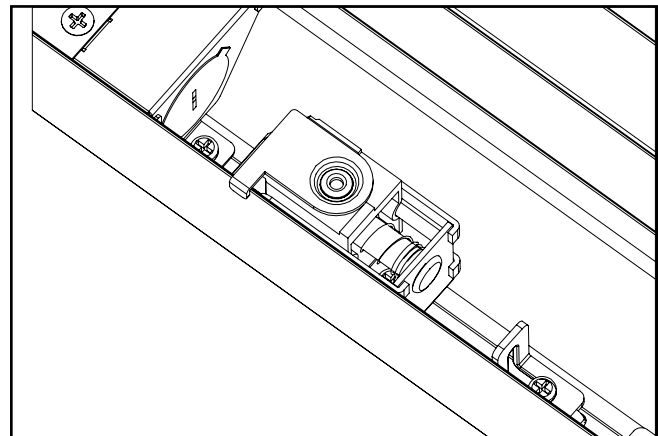

Figure 11.

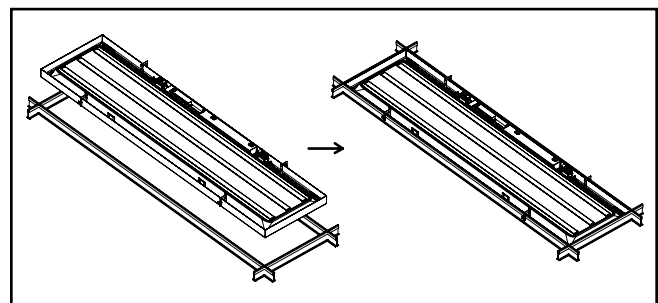

Figure 12.

Instructions d'installation – Panneau sélectionnable à multiple montage MMS

8. Enlevez l'entrée défonçable, puis installez le fil d'alimentation entrant à l'aide d'un conduit flexible. Voir la figure 13.

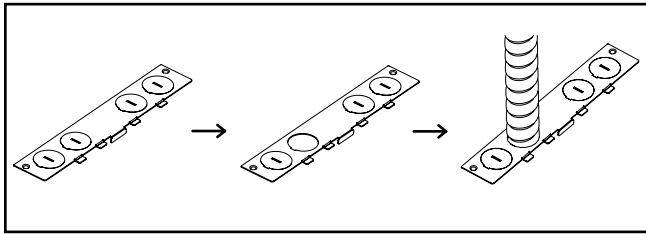

Figure 13.

9. Connectez les fils du conduit flexible à la boîte de jonction : vert à vert (mise à la terre), blanc à blanc (neutre), noir à noir (sous tension). Les fils rose et violet sont fournis pour raccorder un gradateur de 0 à 10 V. Voir la figure 14.

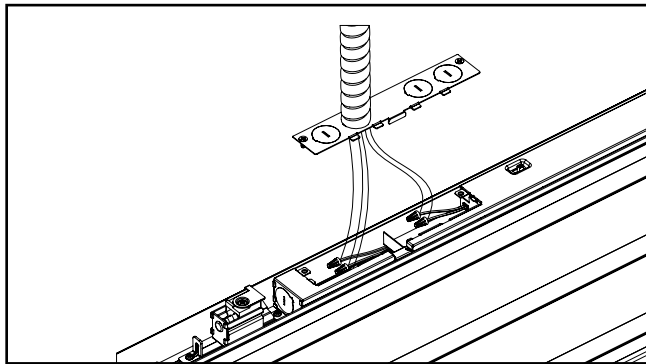

Figure 14.

10. Recouvrez les fils avec la plaque d'accès et réinstallez les vis pour terminer l'installation (voir la figure 15).

Note: Ne serrez pas trop les vis pour éviter d'endommager la tête.

11. Mettez le disjoncteur principal sous tension pour allumer le luminaire.

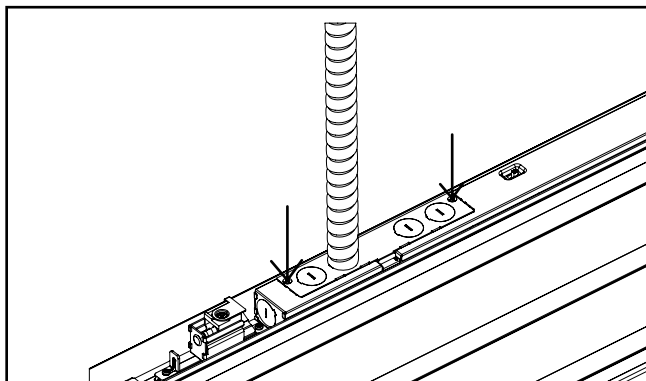

Figure 15.

C – Suspension

Instructions pour le panneau de montage en surface à l'aide de la trousse de suspension (vendue séparément)

1. Coupez toute l'alimentation électrique au niveau de la boîte de fusibles ou de disjoncteurs principale.
2. Ouvrez soigneusement la boîte et sortez les composants de l'emballage.
3. Pour les luminaires 1x4, 2x2, 2x4 et 6x4, tournez et glissez les loquets pour dégager le support de montage, puis retirez le support de montage des luminaires (voir les figures 6 et 7). Pour les luminaires 1x1 et 1x2, dégagez le support de montage et assurez-vous que les longues à ressort sont connectées au support (voir la figure 3) avant de reconnecter le support. Tirez sur le support pour vous assurer qu'il est verrouillé.
4. Enlevez les deux vis fixant la plaque d'accès au boîtier du pilote. Voir la figure 8.
5. Débranchez le cordon souple en enlevant les connecteurs. Jetez le cordon souple. Voir la figure 9.
6. Pour les luminaires 1x4, 2x2, 2x4 et 6x4, repliez les bords des attaches vers le haut comme illustré à la figure 16 et fixez le mousqueton. Voir la figure 17.

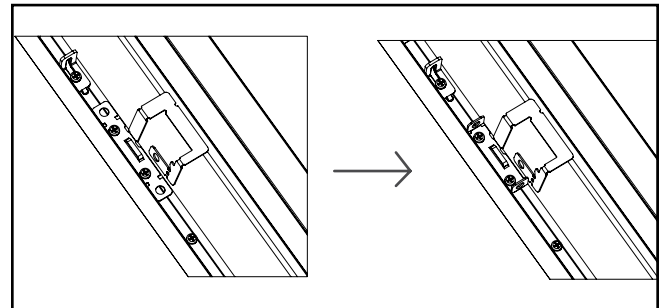

Figure 16.

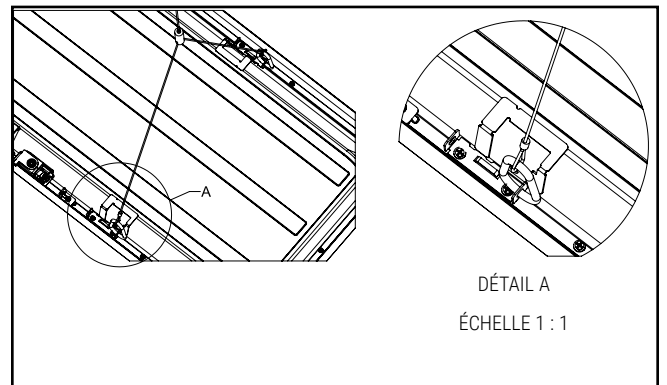

Figure 17.

Instructions d'installation – Panneau sélectionnable à multiple montage MMS

7. Pour les modèles 1x1 et 1x2, connectez les mousquetons au support de montage comme illustré à la figure 18.

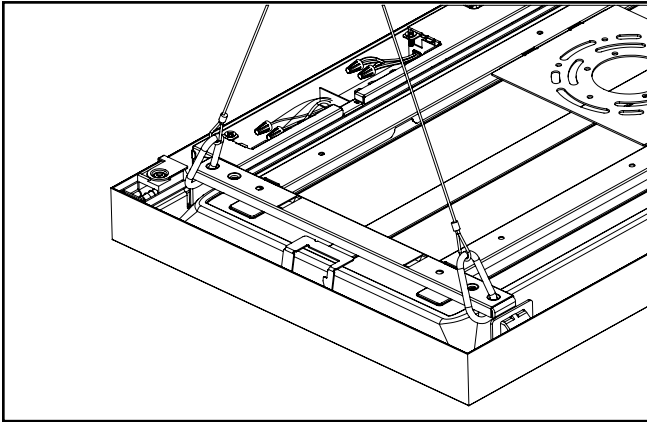

Figure 18.

8. Retirez l'entrée défonçable et installez le cordon flexible blanc fourni avec la trousse à l'aide d'un réducteur de tension approprié (non fourni). Voir la figure 19.

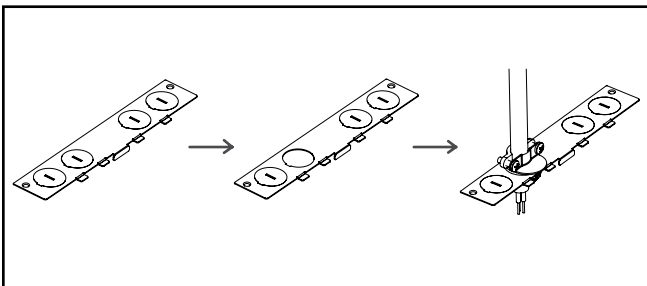

Figure 19.

9. Installez le fil sur le couvercle rond de la boîte de jonction, connectez le fil au plafond, puis installez le couvercle rond de la boîte de jonction au plafond. Connectez les fils à la boîte de jonction du luminaire : vert à vert (mise à la terre), blanc à blanc (neutre), noir à noir (sous tension). Les fils rose et violet sont fournis pour raccorder un gradateur de 0 à 10 V. Voir la figure 20.

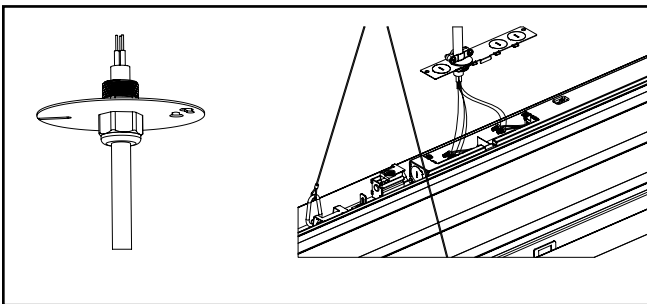

Figure 20.

10. Recouvrez les fils avec la plaque d'accès et réinstallez les vis pour terminer l'installation (voir la figure 21).

Note: Ne serrez pas trop les vis pour éviter d'endommager la tête.

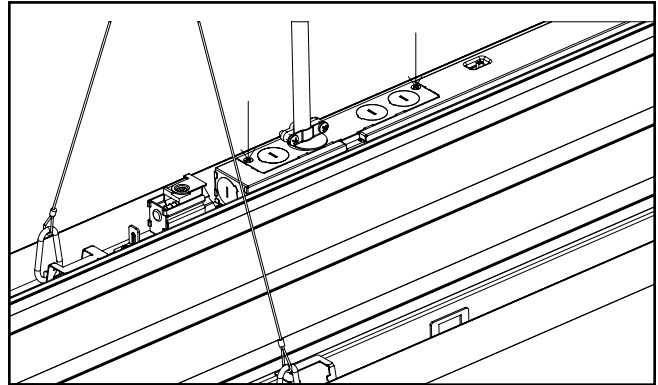

Figure 21.

Note: Suivez les instructions fournies avec la trousse de suspension pour terminer l'installation du luminaire.

11. Mettez le disjoncteur principal sous tension pour allumer le luminaire.

ADVERTENCIA



Riesgo de incendio, descarga eléctrica, cortes u otros riesgos de accidentes: La instalación y el mantenimiento de este producto deben ser realizados por un electricista calificado. Este producto debe ser instalado de acuerdo con el código de instalación correspondiente por una persona familiarizada con la construcción y operación del producto y los riesgos involucrados. Solo el fabricante, su agente de servicio o una persona calificada similar deberán reemplazar la fuente de la luz en esta luminaria.



Riesgo de incendio/descarga eléctrica: Asegúrese de que la alimentación esté APAGADA antes de comenzar la instalación o intentar cualquier mantenimiento. Desconecte el suministro eléctrico desde el fusible o el disyuntor.



Riesgo de incendio: Conductores mínimos de suministro de 90°C.



Riesgo de quemaduras: desconecte la alimentación y espere que la luminaria se enfríe antes de manipularla o repararla.

Riesgo de lesiones personales: Debido a los bordes filosos, manipúlelo con cuidado.

El incumplimiento de estas instrucciones puede ocasionar la muerte, lesiones corporales graves y daños a la propiedad.

RENUNCIA DE RESPONSABILIDAD: Cooper Lighting Solutions no asume ninguna responsabilidad por daños o pérdidas de ningún tipo que puedan surgir por la instalación, manipulación o uso inadecuado, descuido o negligente de este producto.

IMPORTANTE: Lea atentamente antes de instalar la luminaria. Conserve estas instrucciones para tenerlas como referencia futura.

AVISO: El tornillo de conexión a tierra está ubicado correctamente. No lo cambie de ubicación.

AVISO: La luminaria puede dañarse o convertirse en un objeto inestable si no se la instala correctamente.

AVISO: Utilice cable sólido o trenzado de calibre 16-18 AWG para terminales a presión.

Nota: Las especificaciones y dimensiones están sujetas a cambios sin previo aviso.

ATENCIÓN Departamento de recepción: Observe que la descripción real de la luminaria no carezca de piezas ni presente daños notorios al momento de su entrega. Presente el reclamo directamente al transportista de carga (LTL). Los reclamos por daños ocultos deben presentarse dentro de los 15 días posteriores a la entrega del producto. Se debe guardar todo el material dañado, junto con el embalaje original.

PRECAUCIÓN

• Conecte la luminaria a una fuente de alimentación de 120/277 V (o 347 V si se indica en el controlador) y 60 Hz. Cualquier otro tipo de conexión será causal de anulación de la garantía.

• El accesorio debe ser instalado por personas con experiencia en cableado doméstico o por un electricista calificado. El sistema eléctrico y el método de conexión eléctrica del accesorio debe cumplir con el Código eléctrico nacional y los códigos locales sobre edificios.

• Se ha probado este equipo y se ha determinado que cumple con los límites para un dispositivo digital de Clase B, de conformidad con la Sección 15 de las normas de la Comisión Federal de Comunicaciones (FCC, por sus siglas en inglés). Estos límites están diseñados para proporcionar una protección razonable contra interferencias dañinas en una instalación residencial. Este equipo genera, utiliza y puede emitir energía de radiofrecuencia y, si no se lo instala de conformidad con las instrucciones, podría provocar interferencia dañina en las comunicaciones de radio. Sin embargo, no hay garantía de que la interferencia no ocurra en una instalación en particular. Si este equipo causa interferencias dañinas en la recepción de radio o televisión, lo cual se puede comprobar si se enciende y apaga el equipo, se recomienda al usuario que intente corregir la interferencia mediante una o más de las siguientes medidas:

- Reoriente o reubique la antena receptora.
- Aumente la separación entre el equipo y el receptor.
- Conecte el equipo al tomacorriente de un circuito distinto de aquel al que está conectado el receptor.
- Consulte al distribuidor o a un técnico de radio/televisión cualificado para obtener ayuda.

ADVERTENCIA

Las normas de la FCC indican que cualquier cambio o modificación no autorizados en este equipo y que no estén aprobados expresamente por el fabricante podrían anular el permiso que tiene el usuario para operar dicho equipo.

Instrucciones de instalación – del panel multimontaje seleccionable MMS

Note: SELECCIÓN DE COLORES Y LÚMENES
Para seleccionar la emisión de la temperatura de color y los lúmenes, deslice los interruptores ubicados en el recinto del controlador hasta los lugares correspondientes que se indican en las etiquetas. Ver Figura 6.

INSTALACIÓN

Note: Este documento incluye instrucciones para tres distintos tipos de instalaciones de este producto. Pase a la sección del documento que corresponda al tipo de instalación que vaya a realizar.

Sección A: Montaje en superficie

Sección B: Montaje empotrado con grilla en T

Sección C: Suspensión

A) Montaje en superficie

1. Desconecte la alimentación desde la caja de fusibles o el disyuntor principales.
2. Abra con cuidado la caja de cartón y retire los componentes del embalaje.

Note: Los modelos 14MMS-L3C3 y 12MMS-L3C5 utilizan el mismo kit de montaje en superficie, así como los modelos 22MMS-L3C3 y 24MMS-L3C3 utilizan el mismo kit de montaje en superficie.

PRECAUCIÓN: Solo para montaje en superficie cubierta. Asegúrese de que la luminaria no se extienda más allá del borde de la superficie sobre la que está montada.



Figura 1.

Instrucciones de instalación – del panel multimontaje seleccionable MMS

Dim.: pulgadas (mm)	22MMS-L3C3	24MMS-L3C3	14MMS-L3C3	12MMS-L3C5	11MMS-L3C5	4MMS6-L3C5
A	19-5/16 in (490 mm)	19-5/16 in (490 mm)	19-5/16 in (490 mm)	19-5/16 in (490 mm)	6-1/2 in (165 mm)	19-5/16 in (490 mm)
B	21-3/16 in (538 mm)	21-3/16 in (538 mm)	9-3/16 in (234 mm)	9-3/16 in (234 mm)	8-9/16 in (218 mm)	3-5/16 in (85 mm)
Peso: libras (kg)	6.8 lb (3.1 kg)	10.6 lb (4.8 kg)	6.4 lb (2.9 kg)	4.2 lb (1.9 kg)	2.8 lb (1.3 kg)	4.6 lb (2.1 kg)

- Gire y deslice los pestillos para liberar el soporte de montaje y, a continuación, retire el soporte de montaje de las luminarias (ver Figura 6).
- Conecte el soporte de montaje a la caja de conexiones utilizando los tornillos adecuados. Esto impedirá que queden huecos y ayudará a posicionar el soporte de montaje.
- Marque el techo con las dimensiones que se muestran en la tabla anterior para los tornillos de soporte principales. Retire el soporte y, a continuación, realice en el techo cuatro orificios lo suficientemente grandes para que pasen los pernos acodados.

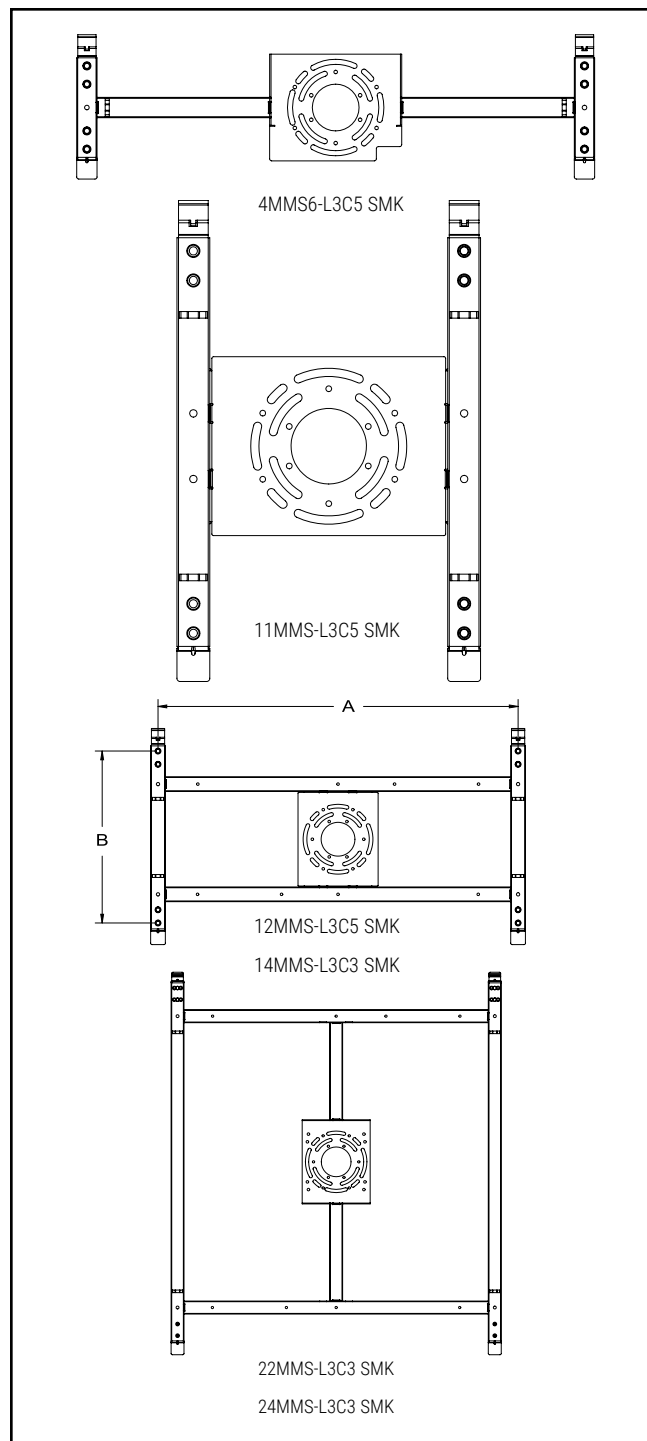
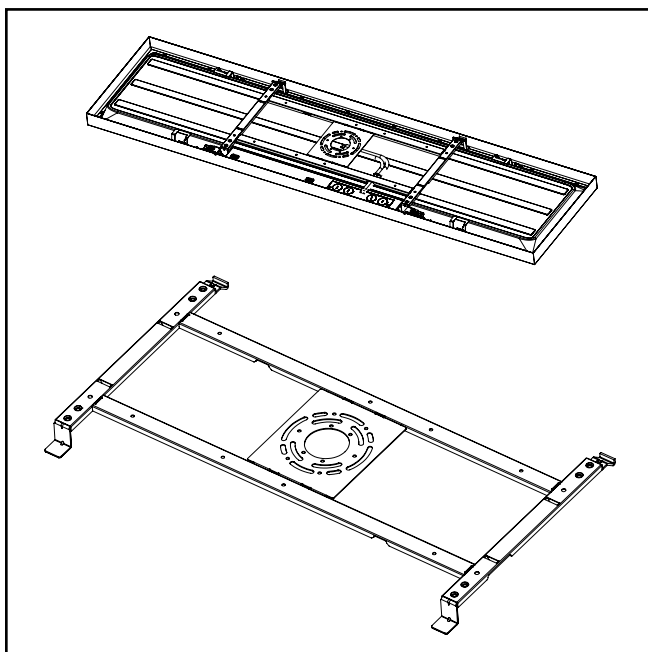
Note: Si no se pudieran utilizar los tornillos acodados, tenga en cuenta el peso de la luminaria, que se muestra en la tabla anterior, y elija un tornillo o anclaje adecuado.

Note: No apriete demasiado los tornillos. Los tornillos demasiado apretados pueden interferir con la instalación del dispositivo.

- Monte los pernos acodados en el soporte de montaje en las ubicaciones que se indican en la Figura 2. Introduzca los pernos acodados en los orificios y, a continuación, fije el soporte al techo apretando los pernos. Vuelva a colocar los tornillos de la caja de conexiones.



Figura 2.

- Cuelgue la luminaria al soporte de montaje en superficie. Enganche el clip en el gancho (Figura 3, Detalle A). Conecte el cable de seguridad en la presilla del soporte (Figura 3, Detalle B).

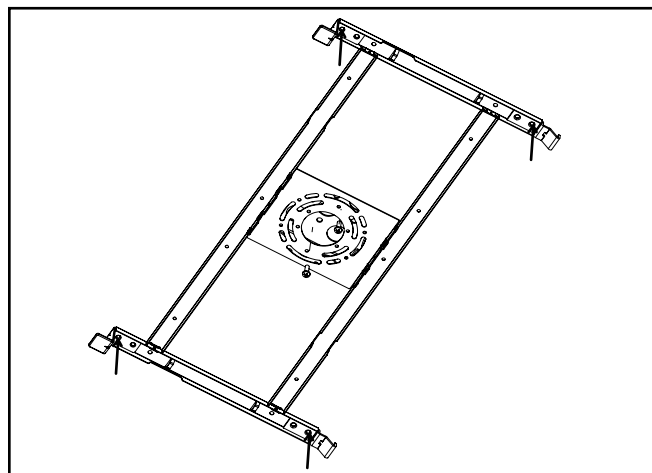

Figura 3.

- Conecte el cable suministrado a la fuente de alimentación entrante en la caja de conexiones: verde con verde (tierra), blanco con blanco (neutro) y negro con negro (vivo). También se suministran cables rosa y violeta para conectar a un atenuador de 0-10 V. Introduzca los cables conectados en la caja de conexiones (ver Figura 4)

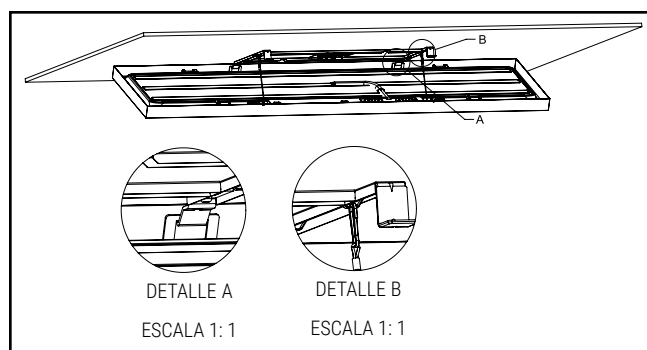

Figura 4.

- Gire la luminaria hacia arriba hasta que quede casi paralela al techo. Levante y tire de la luminaria hacia arriba sobre la bisagra trasera y, a continuación, levante la parte delantera de la luminaria hasta cerrar ambas conexiones a presión. Tire suavemente de la luminaria para asegurarse de que las conexiones a presión estén bien cerradas (ver Figura 5).

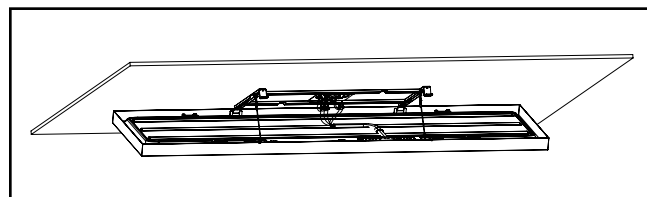

Figura 5.

- Conecte la alimentación desde el disyuntor principal para encender la luminaria. Para quitar la luminaria del techo, desconecte la alimentación desde el disyuntor principal o coloque el interruptor de pared en la posición de apagado y vaya al paso 11.
- Para quitarla del techo, gire los pestillos de fijación como se muestra en la Figura 6 y, a continuación, deslícelos hacia fuera, alejándolos del centro. La luminaria debería caer por el lado del pestillo de fijación.

Instrucciones de instalación – del panel multimontaje seleccionable MMS

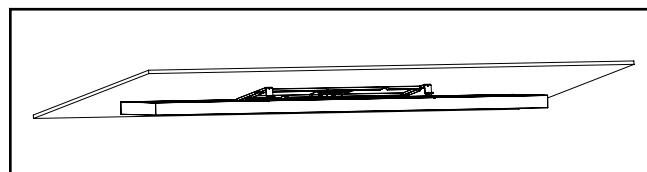

Figura 6.

B) Montaje empotrado con grilla en T

1. Desconecte la alimentación desde la caja de fusibles o el disyuntor principales.
2. Abra con cuidado la caja de cartón y retire los componentes del embalaje.
3. Gire y deslice los pestillos para liberar el soporte de montaje y, a continuación, retire el soporte de montaje de las luminarias. Ver Figuras 6 y 7.

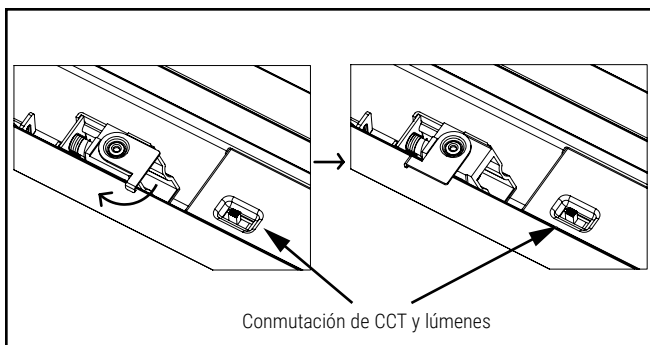

Figura 7.

4. Retire los dos tornillos que sujetan la placa de acceso al recinto del controlador.

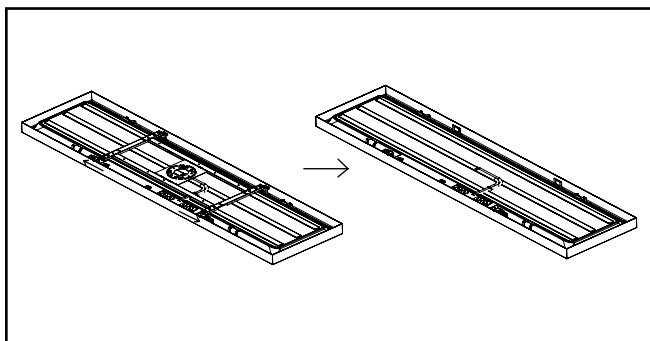

Figura 8.

5. Desconecte el cable flexible retirando las tuercas para cables. Deseche el cable flexible. Ver Figura 9.

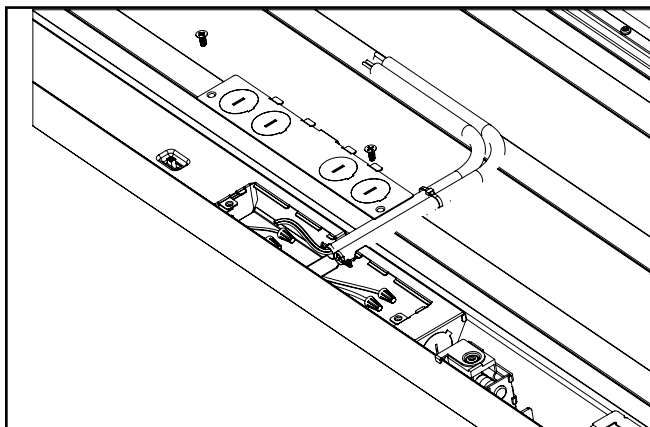

Figura 9.

6. Doble los 4 clips antisísmicos como se muestra en la Figura 10. Si lo desea, o lo exige el código local, introduzca un tornillo autoperforante (no incluido) para conectar los clips a la grilla en T. Ver Figura 10.

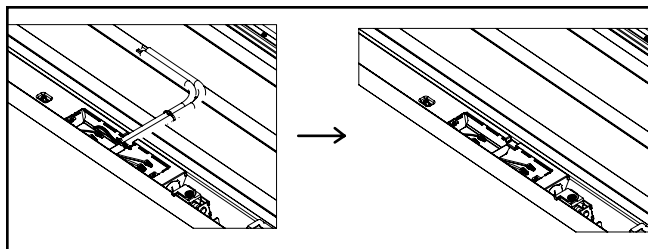

Figura 10.

7. Asegúrese de que todos los pestillos estén ajustados como se indica a continuación y, luego, instale la luminaria en la grilla en T. Ver Figuras 11 y 12.



Figura 11.

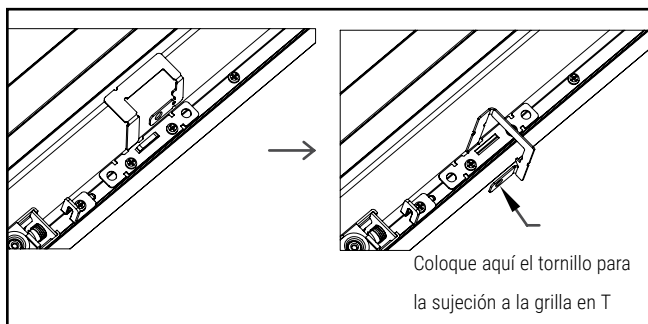

Figura 12.

Instrucciones de instalación – del panel multimontaje seleccionable MMS

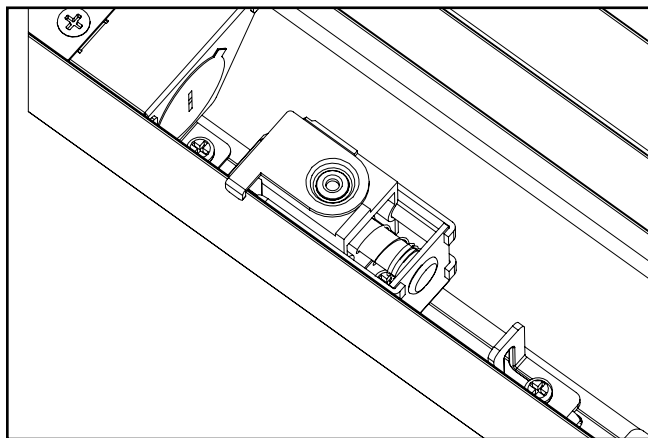
8. Retire el orificio ciego y, a continuación, instale el cable de alimentación entrante utilizando un conducto flexible. Ver Figura 13.

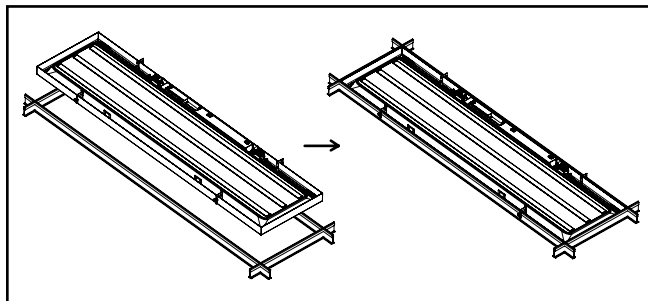

Figura 13.

9. Conecte los cables del conducto flexible a la caja de conexiones: verde con verde (tierra), blanco con blanco (neutro) y negro con negro (vivo). También se suministran cables rosa y violeta para conectar a un atenuador de 0-10 V. Ver Figura 14.

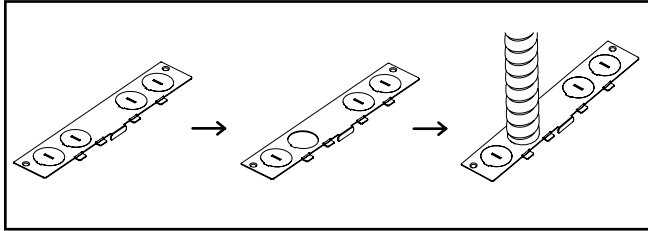

Figura 14.

10. Cubra los cables con la placa de acceso y vuelva a colocar los tornillos para finalizar la instalación (ver Figura 15).

Note: Los tornillos pueden perder las ranuras de su cabeza si se aprietan demasiado.

11. Conecte la alimentación desde el disyuntor principal para encender la luminaria.

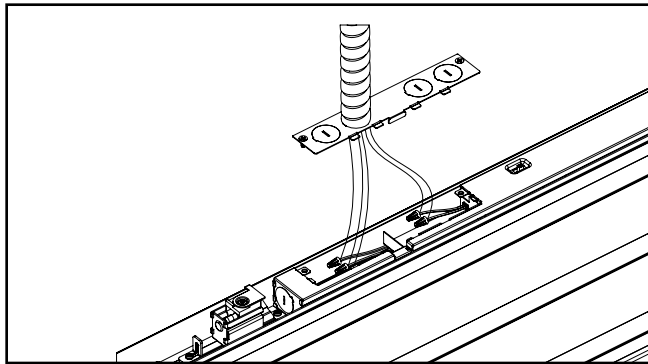

Figura 15.

C) Suspensión

Instrucciones para el panel de montaje en superficie con un kit de suspensión (se vende por separado)

1. Desconecte la alimentación desde la caja de fusibles o el disyuntor principales.
2. Abra con cuidado la caja de cartón y retire los componentes del embalaje.
3. En el caso de las luminarias de 1x4, 2x2, 2x4 y 6x4, gire y deslice los pestillos para liberar el soporte de montaje y, a continuación, retire el soporte de montaje de las luminarias (ver Figuras 6 y 7). En el caso de las luminarias de 1x1 y 1x2, suelte el soporte de montaje y asegúrese de que los anclajes con resorte estén conectados al soporte (ver Figura 3) antes de volver a conectar el soporte. Tire para asegurarse de que el soporte está trabado.
4. Retire los dos tornillos que sujetan la placa de acceso al recinto del controlador. Ver Figura 8.
5. Desconecte el cable flexible retirando las tuercas para cables. Deseche el cable flexible. Ver Figura 9.
6. En el caso de las luminarias de 1x4, 2x2, 2x4 y 6x4, doble los bordes de los clips hacia arriba, como se muestra en la Figura 16, y conecte el mosquetón. Ver Figura 17.

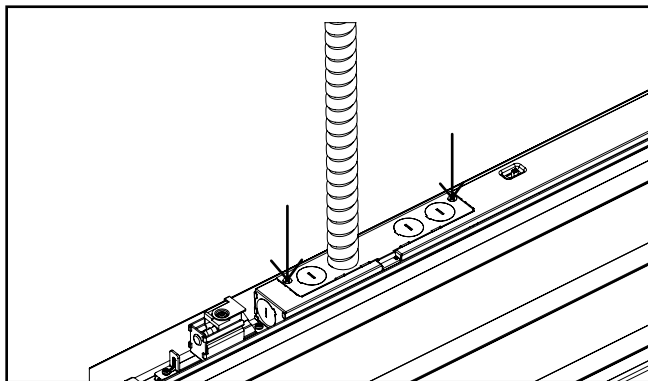

Figura 16.



Figura 17.

Instrucciones de instalación – del panel multimontaje seleccionable MMS

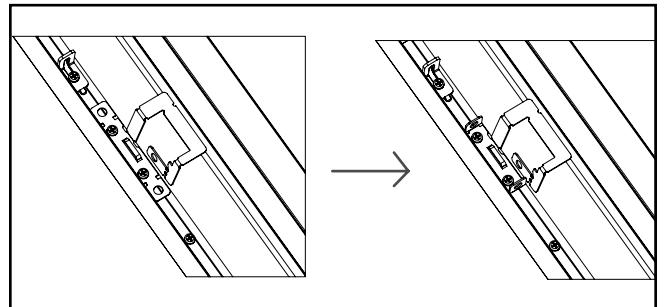
7. En el caso de los modelos de 1x1 y 1x2, conecte los mosquetones al soporte de montaje como se muestra en la Figura 18.

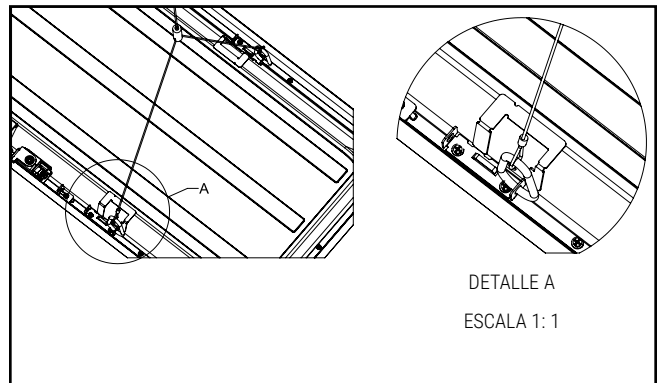

Figura 18.

8. Retire el orificio ciego e instale el cable flexible blanco, que viene incluido en el kit, utilizando un aliviador de tensión adecuado (no incluido). Ver Figura 19.

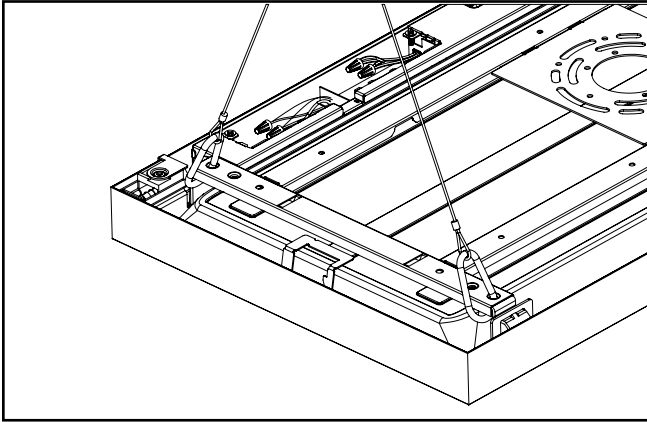

Figura 19.

9. Instale el cable en la cubierta redonda de la caja de conexiones, conecte el cable al techo y, luego, instale la cubierta redonda de la caja de conexiones al techo. Conecte los cables a la caja de conexiones de la luminaria: verde con verde (tierra), blanco con blanco (neutro) y negro con negro (vivo). También se suministran cables rosa y violeta para conectar a un atenuador de 0-10 V. Ver Figura 20.

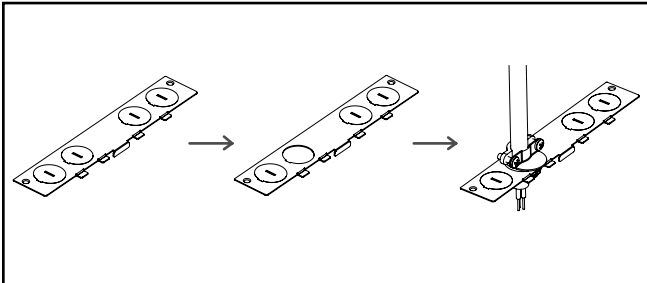

Figura 20.

10. Cubra los cables con la placa de acceso y vuelva a colocar los tornillos para finalizar la instalación (ver Figura 21).

Note: Los tornillos pueden perder las ranuras de su cabeza si se aprietan demasiado.

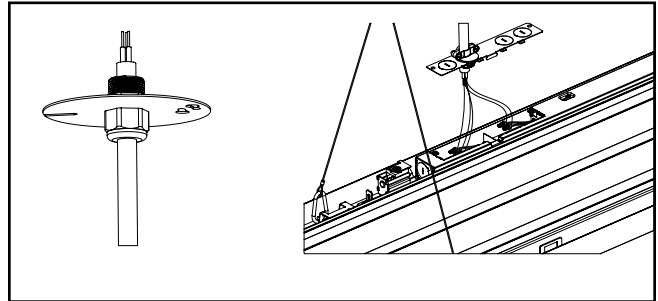

Figura 21.

Note: Siga las instrucciones incluidas con el kit de suspensión para completar la instalación de la luminaria.

11. Conecte la alimentación desde el disyuntor principal para encender la luminaria.

FCC Statement

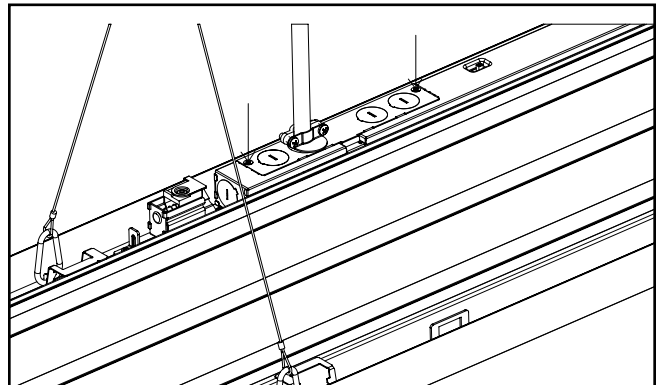
Note: This equipment has been tested and found to comply with the limits for a Class A digital device, pursuant to part 15 of the FCC Rules. These limits are designed to provide reasonable protection against harmful interference when the equipment is operated in a commercial environment. This equipment generates, uses, and can radiate radio frequency energy and, if not installed and used in accordance with the instruction manual, may cause harmful interference to radio communications. Operation of this equipment in a residential area is likely to cause harmful interference in which case the user will be required to correct the interference at his own expense.

Énoncé de la FCC

Remarque : Cet équipement a été mis à l'essai et déclaré conforme aux limites établies pour un dispositif numérique de classe A en vertu de l'article 15 des règlements de la FCC. Ces limites sont conçues pour assurer une protection raisonnable contre tout brouillage nuisible lorsque l'équipement fonctionne dans un environnement commercial. Cet équipement produit, utilise et peut émettre de l'énergie radioélectrique et, s'il n'est pas installé et utilisé conformément aux instructions, il peut créer des parasites nuisibles aux communications radio. L'utilisation de cet équipement dans une installation résidentielle est susceptible de provoquer des interférences nuisibles, auquel cas l'utilisateur devra corriger ces interférences à ses propres frais.

Declaración de la FCC

Nota: Este equipo ha sido probado y cumple con los límites para un dispositivo digital de Clase A, de conformidad con la parte 15 de las Normas de la FCC. Estos límites están diseñados para proporcionar una protección razonable contra interferencias perjudiciales cuando el equipo se opera en un entorno comercial. Este equipo genera, utiliza y puede emitir energía de radiofrecuencia y, si no se instala y utiliza de acuerdo con el manual de instrucciones, puede causar interferencias perjudiciales en las comunicaciones de radio. El funcionamiento de este equipo en un área residencial puede causar interferencias perjudiciales, en cuyo caso el usuario deberá corregir las interferencias por su cuenta.

Warranties and Limitation of Liability

Please refer to www.cooperlighting.com/global/resources/legal for our terms and conditions.

Garanties et limitation de responsabilité

Veuillez consulter le site www.cooperlighting.com/global/resources/legal pour obtenir les conditions générales.

Garantías y Limitación de Responsabilidad

Visite www.cooperlighting.com/global/resources/legal para conocer nuestros términos y condiciones.

Cooper Lighting Solutions
1121 Highway 74 South
Peachtree City, GA 30269
P: 770-486-4800
www.cooperlighting.com

Canada Sales
5925 McLaughlin Road
Mississauga, Ontario L5R 1B8
P: 905-501-3000
F: 905-501-3172

© 2024 Cooper Lighting Solutions
All Rights Reserved
Publication No. IB51924324
June 21, 2024

Cooper Lighting Solutions is a registered trademark. All trademarks are property of their respective owners.

Cooper Lighting Solutions est une marque de commerce déposée. Toutes les autres marques de commerce sont la propriété de leur propriétaire respectif.

Cooper Lighting Solutions es una marca comercial registrada. Todas las marcas comerciales son propiedad de sus respectivos propietarios.

Product availability, specifications, and compliances are subject to change without notice

La disponibilité du produit, les spécifications et les conformités peuvent être modifiées sans préavis

La disponibilidad de productos, las especificaciones y los cumplimientos están sujetos a cambio sin previo aviso