

Installation Instructions – Corelite WSLA Fixture

Instructions d’installation – Luminaire Corelite WSLA

Instrucciones de instalación – Luminaria Corelite WSLA

⚠ **WARNING**



Risk of Fire, Electrical Shock, Cuts or other Casualty Hazards- Installation and maintenance of this product must be performed by a qualified electrician. This product must be installed in accordance with the applicable installation code by a person familiar with the construction and operation of the product and hazards involved.



Risk of Fire and Electric Shock- Make certain power is OFF before starting installation or attempting any maintenance. Disconnect power at fuse or circuit breaker.



Risk of Fire- Minimum 90°C supply conductors.



Risk of Burn- Disconnect power and allow fixture to cool before handling or servicing.

Risk of Personal Injury- Due to sharp edges, handle with care.

Failure to comply with these instructions may result in death, serious bodily injury and property damage.

DISCLAIMER OF LIABILITY: Cooper Lighting Solutions assumes no liability for damages or losses of any kind that may arise from the improper, careless, or negligent installation, handling or use of this product.

IMPORTANT: Read carefully before installing fixture. Retain for future reference.

NOTICE: Green ground screw provided in proper location. Do not relocate.

NOTICE: Fixture may become damaged and/or unstable if not installed properly.

Note: Specifications and dimensions subject to change without notice.

ATTENTION Receiving Department: Note actual fixture description of any shortage or noticeable damage on delivery receipt. File claim for common carrier (LTL) directly with carrier. Claims for concealed damage must be filed within 15 days of delivery. All damaged material, complete with original packing must be retained.

Table of Contents

4 Ft. And 8 Ft. – Standalone Installation	1-4
4 Ft. And 8 Ft. – Continuous Row Installation	5-6
Emergency Installation – End or Middle of Row	7-8
Sensor Installation – End or Middle of Row	9-10

INSTALLATION

4 ft. – Standalone Installation (Steps 1-6)

1. Remove channel assembly from box, remove tape around channel cover and install on surface or suspended ceiling according to code (hardware provided by others). (Figure 1)

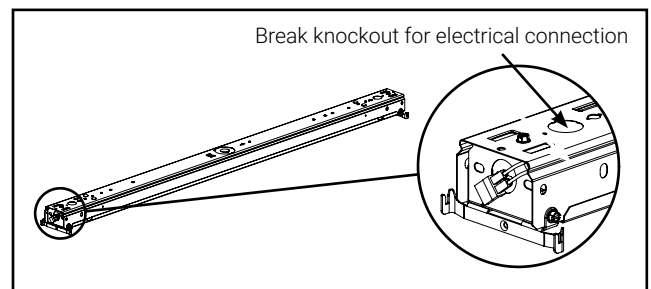

Figure 1

Installation Instructions – Corelite WSLA Fixture

2. Wire fixture according to code and install channel cover to channel with provided screws. (Figure 2)

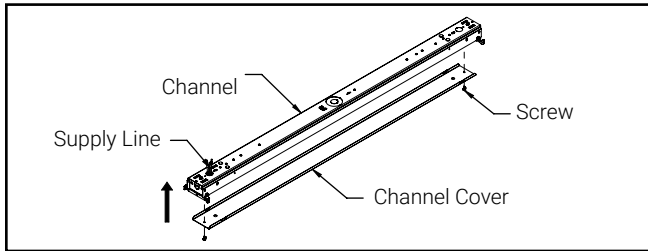

Figure 2

3. Remove waveguide assembly from box. Follow the steps below to install waveguide assembly onto channel assembly.

- A. Before raising the waveguide assembly up to channel, find which end has the wire harness and match it with the end of the channel that also has the wire harness.
- B. Keep waveguide assembly vertical, make sure the thicker tab end is above the channel hinge bracket. The waveguide bracket with thicker tab will also have the safety cable installed next to it. (Figure 3.1)

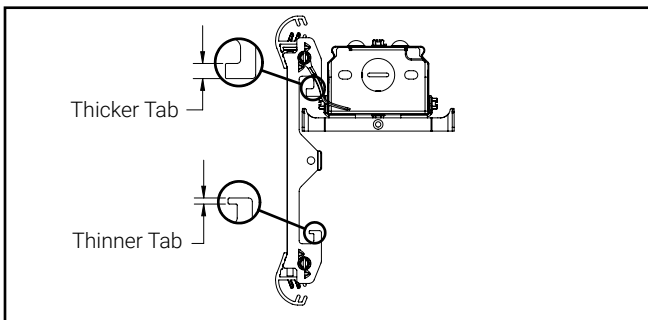

Figure 3.1

- C. Place waveguide assembly bracket inside the groove in channel hinge bracket. (Figure 3.2)

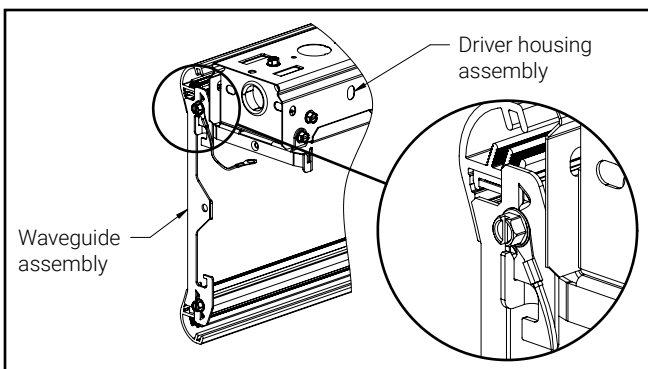

Figure 3.2

- D. Rotate waveguide assembly toward the other end of the channel hinge bracket then move waveguide horizontal and upward simultaneously toward channel. (Figure 3.3)

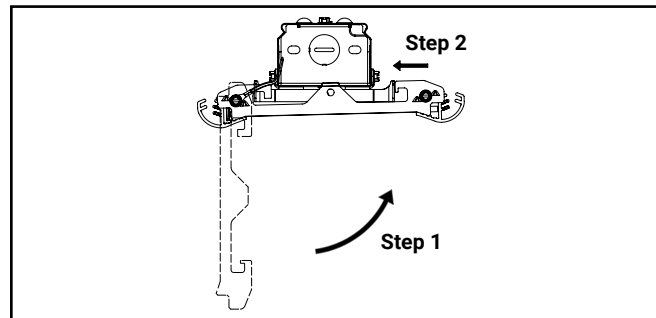

Figure 3.3

- E. Place the waveguide assembly thinner tab end inside the groove in channel hinge bracket. (Figure 3.4)

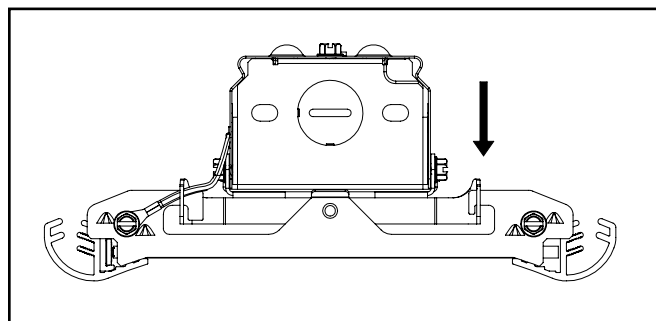

Figure 3.4

- F. Make sure the tabs of the waveguide assembly are securely inside of the grooves of the channel hinge bracket. (Figure 3.5)

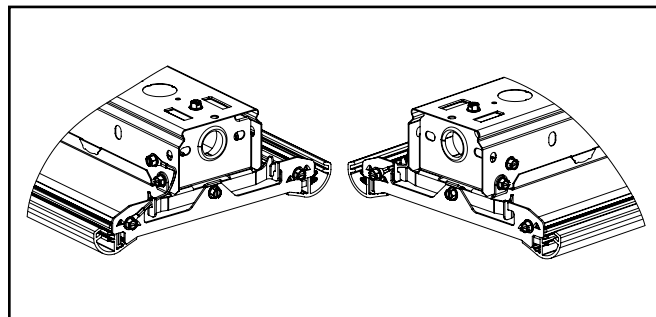

Figure 3.5

- Secure waveguide assembly to channel hinge bracket assembly with screws and install the safety cable by removing a screw from channel assembly and reattach safety cable with the same screw. (Figure 4)

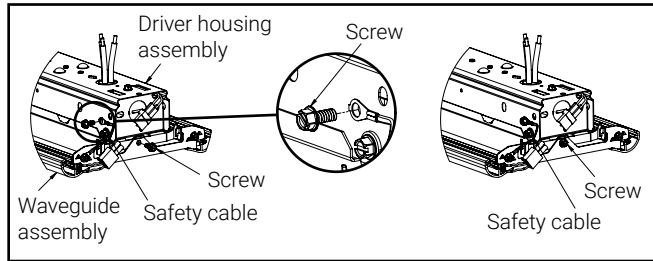

Figure 4

- Connect LED wire harness connectors together. (Figure 5)

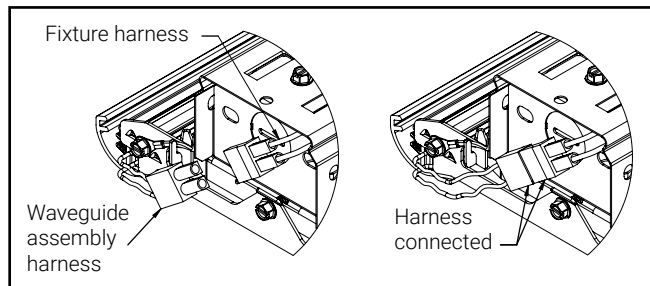

Figure 5

- Remove protective film from the waveguide. Remove endcaps from parts box, install onto fixture. Tuck wire harnesses and safety cable while installing. Endcap snaps (3 places) must fully engaged onto waveguide bracket and channel. First place the bottom end cap over the waveguide then rotate the end cap to vertical position and press to engage snaps. (Figure 6)

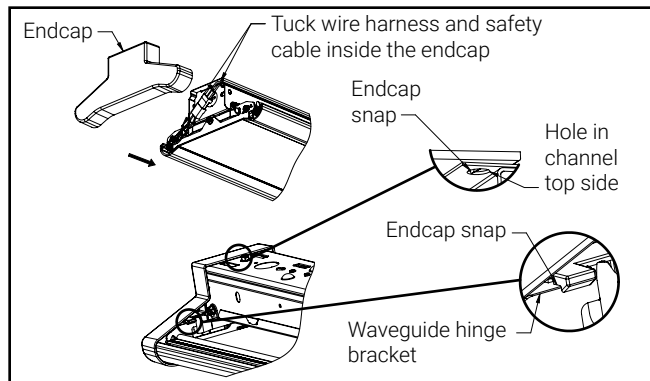

Figure 6

8 ft. – Standalone Installation (Steps 1-3)

- For 8ft standalone channel installations, reference the 4ft standalone installation. The waveguide installation process (steps 3-5) will be repeated twice because there are 2 waveguide assemblies per 8ft channel.
- After both waveguide assemblies have been installed there is a trim piece that needs to be installed between the 2 waveguides in the center of the fixture.
- Make sure all of the wire harnesses are pushed upward and out of the way. Then push the trim piece upward so the ends snap over the side rails. There are bumps on the inside of the trim piece to center it. After installed the trim piece will sit flush with the rails and waveguide. (Figure 7)

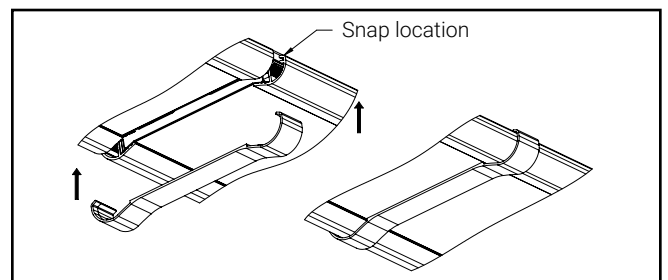

Figure 7

4 ft. and 8 ft. – Continuous Row Installation (Steps 1-5)

- The steps below illustrate how to connect 2 channels to create a continuous row for fixtures. Reference the earlier pages from the standard installation instructions on mounting the waveguide assembly to the channel.

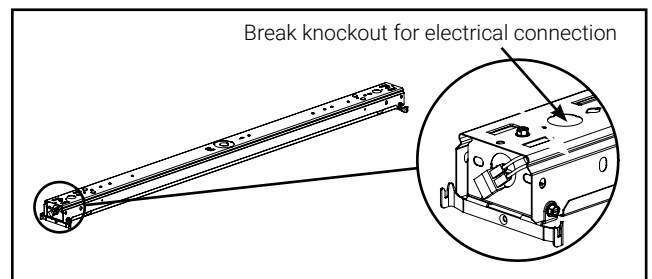

Figure 8

- Punch out the KO in end plate, insert the grommet into the KO. (Figure 9)

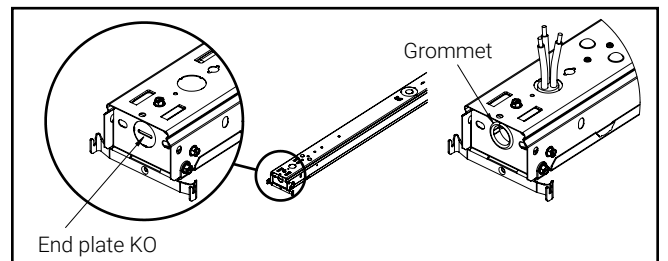

Figure 9

Installation Instructions – Corelite WSLA Fixture

- Remove screws (qty 6) shown below from the channel, these screws will be reinstalled after channel connector is installed. (Figure 10)

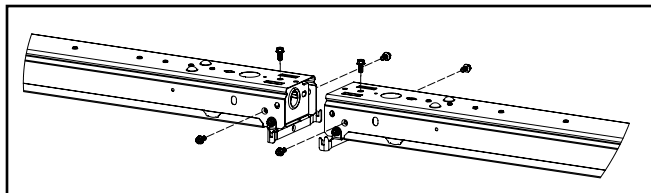

Figure 10

- Install channel connector over the fixture channels as shown below. (Figures 11-12)

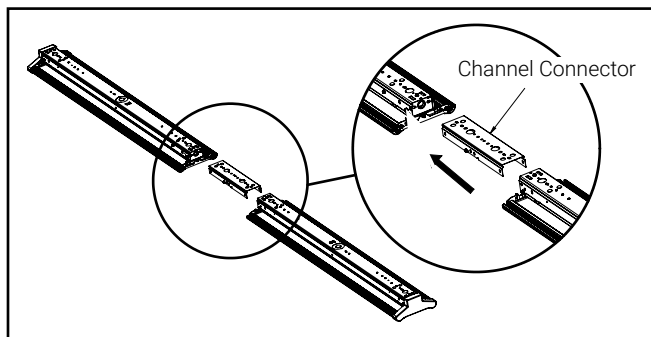

Figure 11

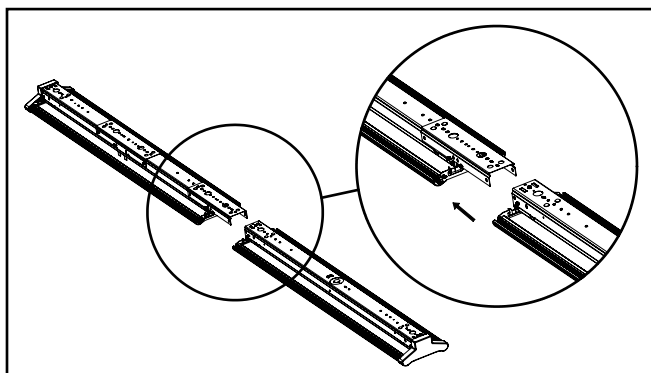

Figure 12

- Reinstall screws (Qty 6) removed earlier, and install an additional (Qty 4) screws from parts bag at the ends of the channel connector as shown. (Figure 13)

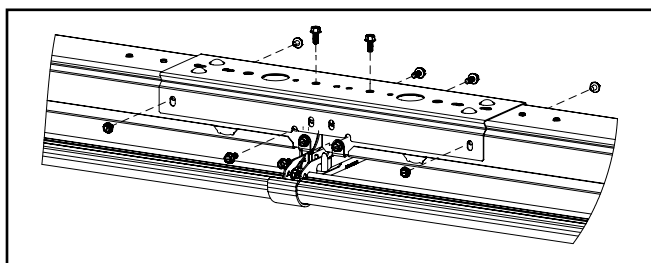

Figure 13

Emergency Installation – End of Row

The endcap includes the test switch preassembled. (Figure 14)

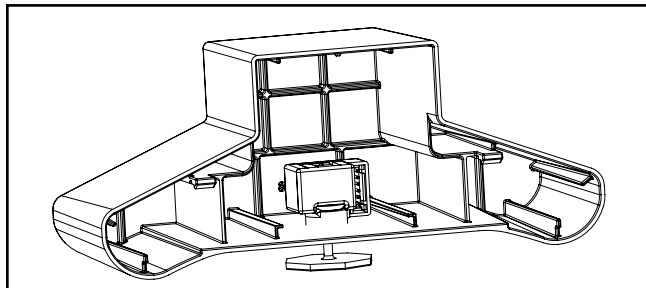

Figure 14

Connect the harness on the end of the fixture to the test switch. Snap endcap in place per the standard installation instructions. Tuck wire harnesses and safety cable while installing. (Figure 15)

Test according to the battery pack instructions.

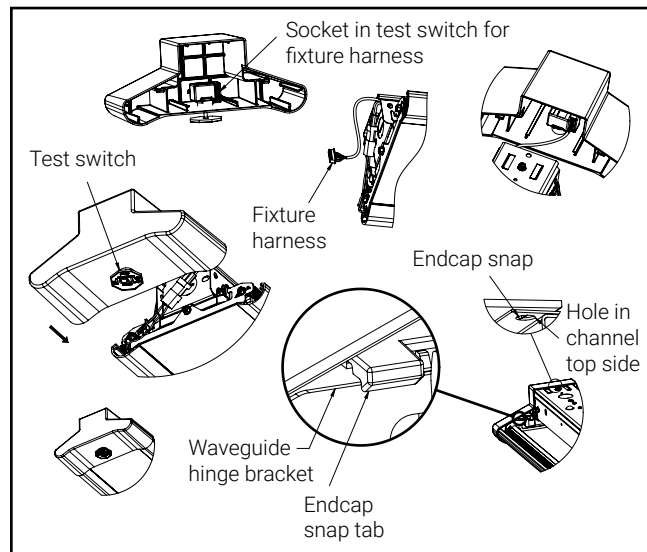

Figure 15

Emergency Installation – Middle of Row (Steps 1-5)

1. Punch out the KO in end plate, insert the grommet into the KO. Feed the sensor wire through the KO and connect to sensor. (Figure 20)

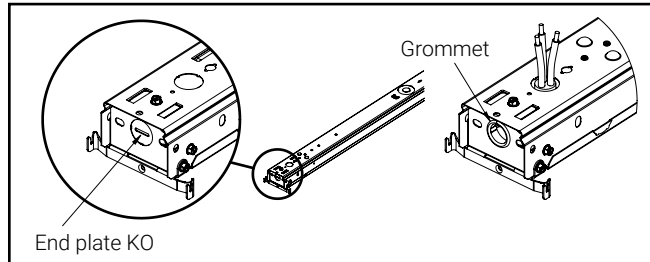

Figure 20

2. Follow the continuous row installation steps to install the sensor channel connector. This channel connector is different by creating a space between the channels for sensors and emergency battery test switches, but installs the same as the non-sensor channel connector.

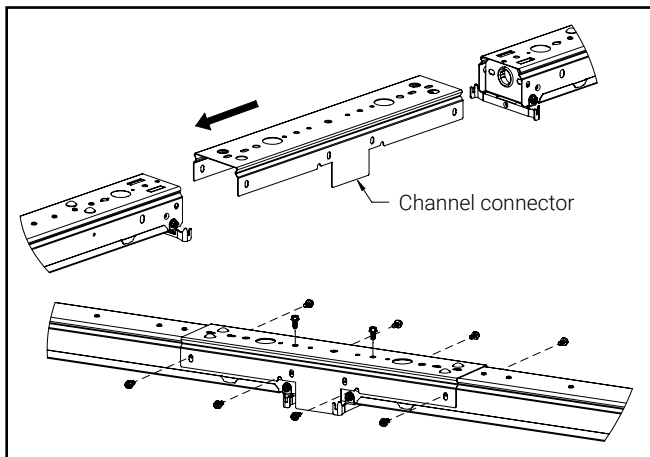

Figure 21

3. Reference the earlier pages from the standard installation instructions on mounting the waveguide assembly to the channel.
4. The trim piece includes the test switch preassembled. (Figure 16)

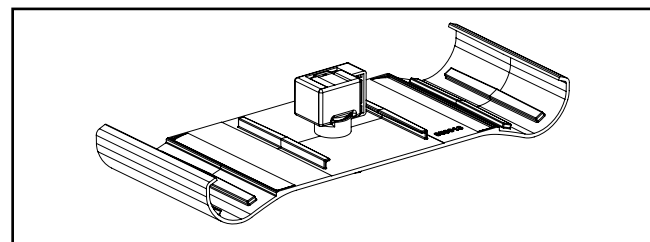

Figure 16

5. Connect the harness coming from the end of the fixture to the test switch. Ensure all of the wire harnesses are pushed upward and out of the way. Then push the trim piece upward so the ends snap over the side rails. There are bumps on the inside of the trim piece to center it. After installed the trim piece will sit flush with the rails and waveguide. Test according to the battery pack instructions. (Figure 17)

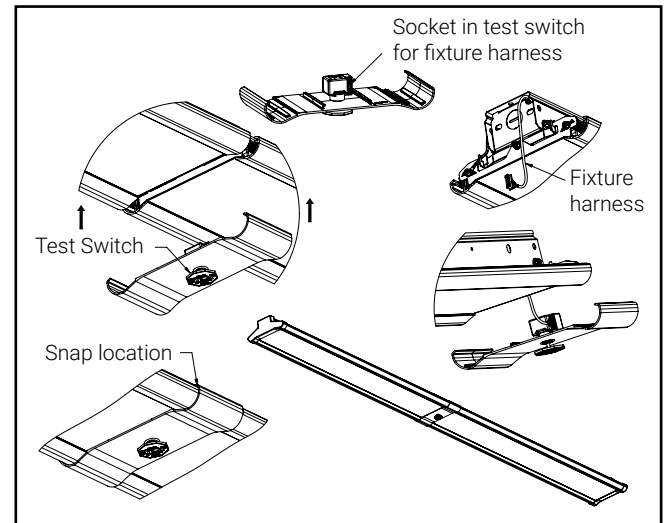

Figure 17

Installation Instructions – Corelite WSLA Fixture

Sensor Installation – End of Row

The endcap includes the sensor preassembled. (Figure 18)

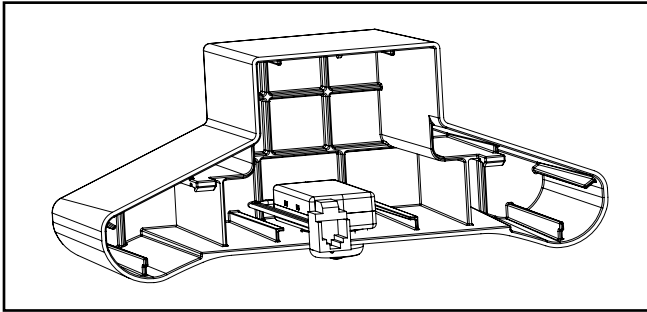

Figure 18

Connect the cable coming from the end of the fixture to the sensor pigtail. Snap endcap in place per the standard installation instructions. Tuck wire harnesses and safety cable while installing. (Figure 19)

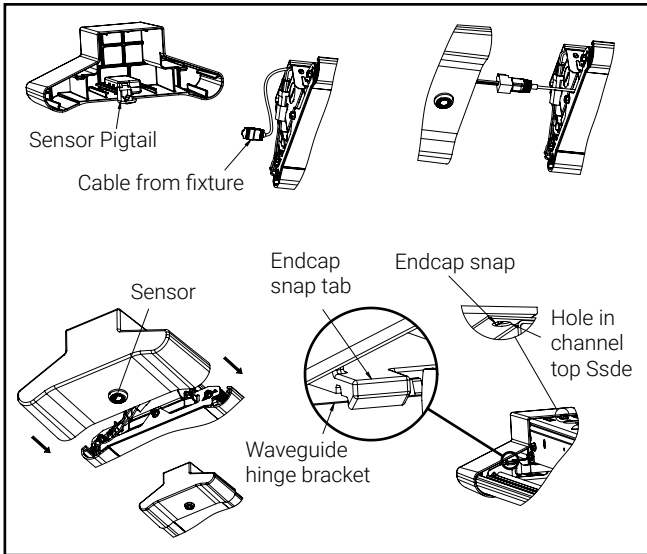

Figure 19

Sensor Installation – Middle of Row (Steps 1-5)

1. Punch out the KO in end plate, insert the grommet into the KO. Feed the sensor wire through the KO and connect to sensor. (Figure 20)

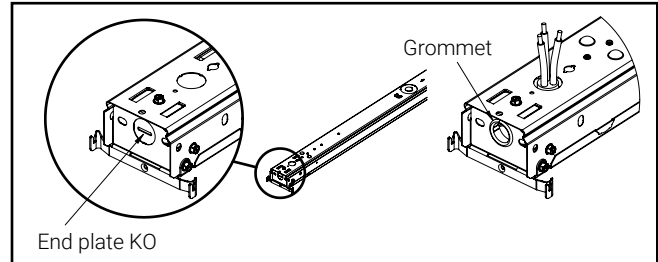

Figure 20

2. Follow the continuous row installation steps to install the sensor channel connector. This channel connector is different by creating a space between the channels for sensors and emergency battery test switches, but installs the same as the non-sensor channel connector.

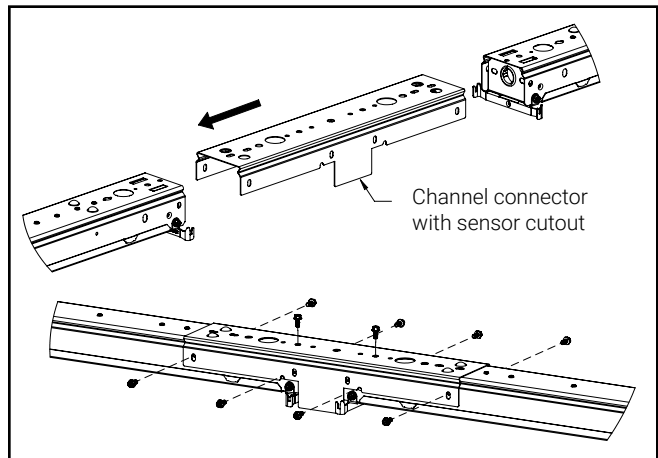

Figure 21

3. Reference the earlier pages from the standard installation instructions on mounting the waveguide assembly to the channel.
4. The trim piece includes the sensor preassembled. (Figure 22)

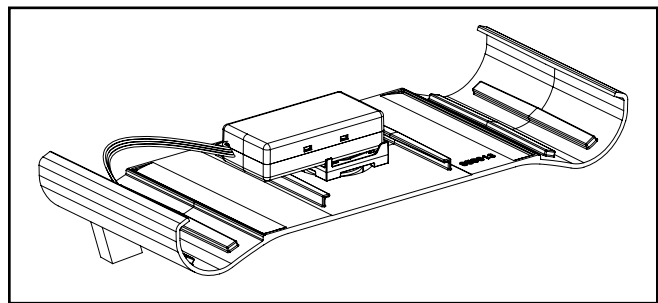

Figure 22

5. Connect the cable coming from the end of the fixture to the sensor pigtail. Ensure all of the wire harnesses are pushed upward and out of the way. Make sure to align the sensor with the cutout in the channel connector, as applicable before installing. Then push the trim piece upward so the ends snap over the side rails. There are bumps on the inside of the trim piece to center it. After installed the trim piece will sit flush with the rails and waveguide. (Figure 23)

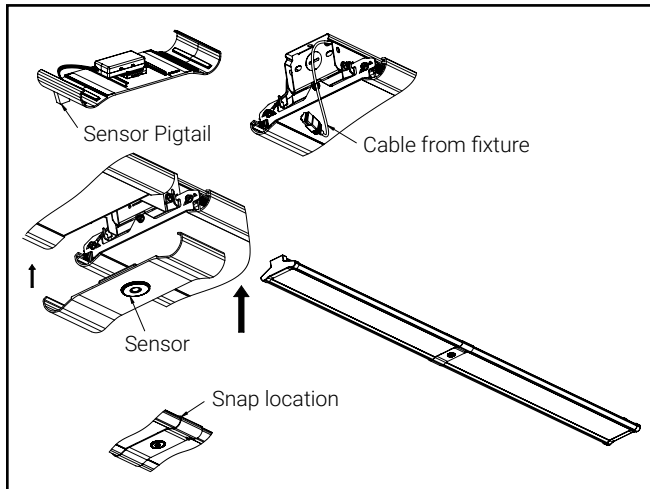

Figure 23

⚠️ AVERTISSEMENT



Risque d'incendie, de décharge électrique, de coupure ou d'autres dangers- L'installation et la réparation de ce produit doivent être faites par un électricien qualifié. Ce produit doit être installé conformément au code d'installation applicable par une personne qui connaît bien la construction, le fonctionnement du produit et les dangers encourus.



Risque d'incendie ou de décharge électrique- Assurez-vous que l'alimentation électrique est **HORS TENSION** avant de commencer l'installation ou de tenter d'en faire l'entretien. Coupez l'alimentation électrique au niveau du fusible ou du disjoncteur.



Risque d'incendie- Conducteurs d'alimentation pouvant supporter un minimum de 90 °C.

Risque de brûlure- Débranchez la source d'alimentation et laissez refroidir le luminaire avant de procéder à son entretien ou à sa manipulation.



Risque de blessure- À cause des bords tranchants, manipulez ce produit avec soin.

La désobéissance aux instructions suivantes représente un risque de blessures graves ou mortelles et de dommages matériels.

EXONÉRATION DE RESPONSABILITÉ : Cooper Lighting Solutions n'assume aucune responsabilité pour les dommages ou pertes de toute nature pouvant découler d'une installation inappropriée, imprudente ou négligente et d'une mauvaise manipulation ou utilisation de ce produit.

IMPORTANT : Lisez attentivement avant d'installer le luminaire. Conservez pour consultation ultérieure.

AVIS : Le fil de mise à la terre vert se trouve au bon endroit. Ne le déplacez pas.

AVIS: Ce luminaire peut s'endommager s'il n'est pas installé correctement ou s'il est instable.

Remarque : Les caractéristiques techniques et les dimensions peuvent changer sans préavis.

ATTENTION Service de la réception : Veuillez fournir une description de tout élément manquant ou de tout dommage au luminaire constaté au bordereau de réception. Soumettez une réclamation de transporteur public (chargement partiel) directement auprès du transporteur. Les réclamations pour dommages cachés doivent être faites dans les 15 jours suivant la réception. Tout le matériel endommagé ainsi que l'emballage d'origine doivent être conservés.

Table des matières

1,22 m (4 pi) et 2,43 m (8 pi) – Installation autonome	6,35 mm(1/4 po)
1,22 m (4 pi) et 2,43 m (8 pi) – Installation en rangée continue	5-6
Installation d'urgence – Extrémité ou centre de la rangée	7-8
Installation du détecteur – Extrémité ou centre de la rangée	9-10

INSTALLATION

Luminaire fluorescent large à DEL commercial – Installation autonome (étapes 1 à 6)

1. Retirez l'assemblage du canal de la boîte, retirez le ruban entourant le protecteur du canal et installez-le sur la surface ou le plafond suspendu selon les normes (quincaillerie fournie par d'autres). (Figure 1)

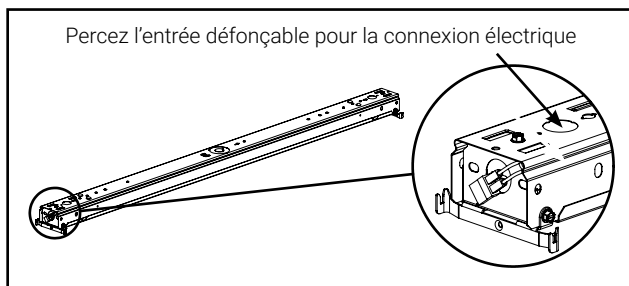

Figure 1

2. Câblez le luminaire selon les normes et installez le protecteur du canal sur le canal avec les vis fournies. (Figure 2)

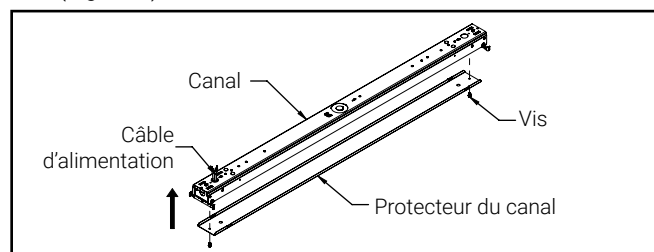

Figure 2

3. Retirez l'assemblage du guide d'ondes de la boîte. Suivez les étapes ci-dessous pour installer l'assemblage du guide d'ondes sur l'assemblage du canal.

A. Avant de soulever l'assemblage du guide d'ondes jusqu'au canal, trouvez l'extrémité contenant le faisceau de fils et raccordez-la à l'extrémité du canal qui contient également le faisceau de fils.

B. Maintenez l'assemblage du guide d'ondes à la verticale, assurez-vous que l'extrémité de la languette épaisse est au-dessus du support de la charnière du canal. Le support du guide d'ondes doté de la languette épaisse aura également le câble de sécurité installé à côté. (Figure 3.1)

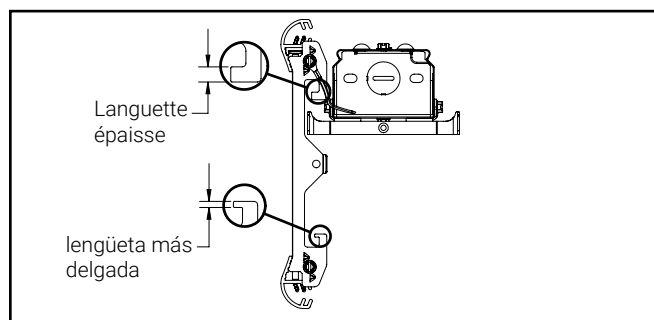

Figure 3.1

C. Placez le support de l'assemblage du guide d'ondes à l'intérieur de la rainure du support de la charnière du canal. (Figure 3.2)

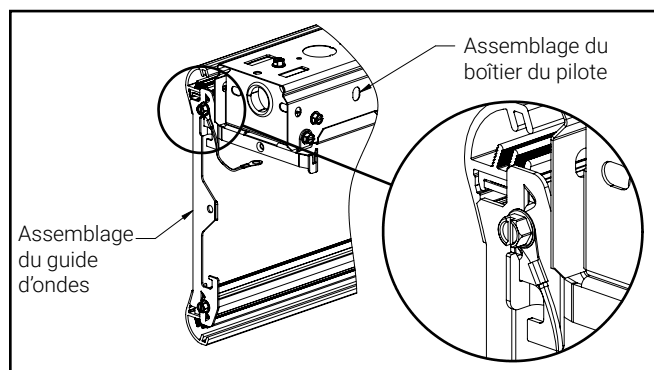

Figure 3.2

D. Faites pivoter l'assemblage du guide d'ondes vers l'autre extrémité du support de la charnière du canal, puis déplacez le guide d'ondes horizontalement et vers le haut simultanément vers le canal. (Figure 3.3)

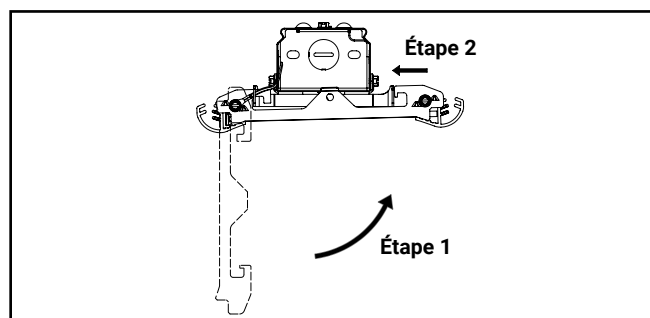

Figure 3.3

E. Placez l'extrémité de la languette épaisse de l'assemblage du guide d'ondes à l'intérieur de la rainure du support de la charnière du canal. (Figure 3.4)

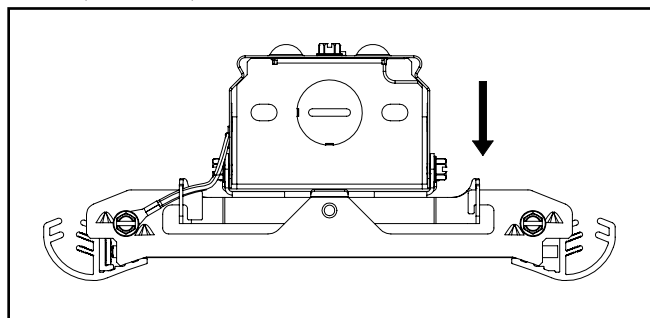

Figure 3.4

F. Assurez-vous que les languettes de l'assemblage du guide d'ondes sont bien fixées à l'intérieur des rainures du support de la charnière du canal. (Figure 3.5)

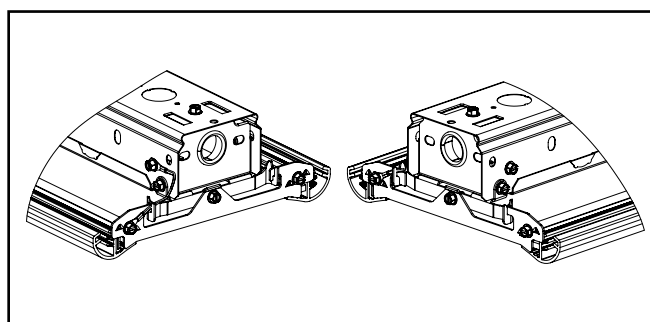

Figure 3.5

Instructions d'installation - Luminaire Corelite WSLA

- Fixez l'assemblage du guide d'ondes à l'assemblage du support de la charnière du canal avec des vis, puis installez le câble de sécurité en retirant une vis de l'assemblage du canal et fixez de nouveau le câble de sécurité avec la même vis. (Figure 4)

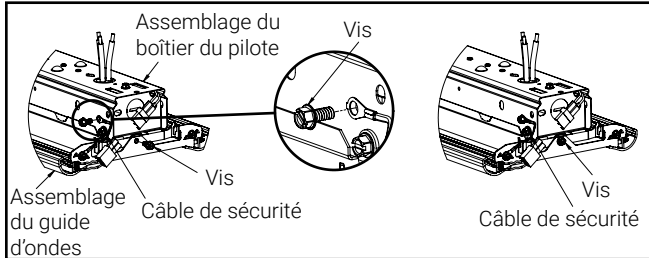

Figure 4

- Connectez ensemble les connecteurs du faisceau de fils à DEL. (Figure 5)

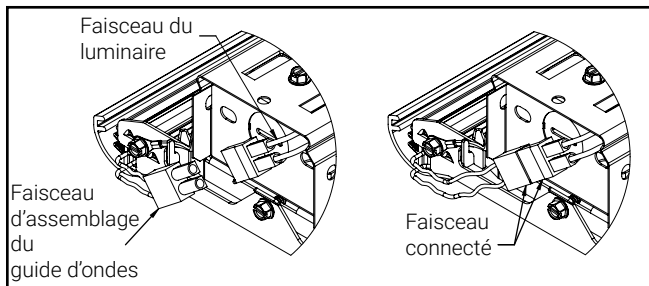

Figure 5

- Retirez la pellicule protectrice du guide d'ondes. Retirez les capuchons d'extrémité de la boîte de pièces, puis fixez-les au luminaire. Repliez le faisceau de fils et le câble de sécurité lors de l'installation. Les boutons-pression des capuchons d'extrémité (3 emplacements) doivent être complètement insérés dans le support et le canal du guide d'ondes. Placez d'abord le capuchon d'extrémité inférieur sur le guide d'ondes, puis faites-le pivoter en position verticale et appuyez pour insérer les boutons-pression. (Figure 6)

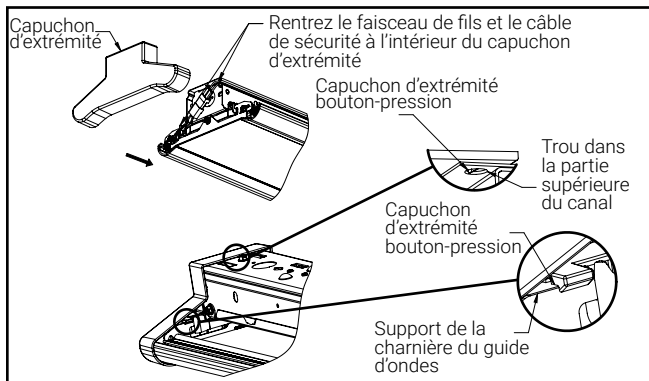

Figure 6

2,43 m (8 pi) – Installation autonome (étapes 1 à 3)

- Pour les installations de canaux autonomes de 8 pieds, consultez la section sur l'installation autonome de 4 pieds. Le processus d'installation du guide d'ondes (étapes 3 à 5) sera répété deux fois, car chaque canal de 8 pieds compte deux assemblages du guide d'ondes.
- Une fois que les deux assemblages du guide d'ondes ont été installés, une pièce de garniture doit être installée entre les deux guides d'ondes au centre du luminaire.
- Assurez-vous que tous les faisceaux de fils sont poussés vers le haut et à l'écart. Poussez ensuite la pièce de garniture vers le haut pour que les extrémités s'enclenchent sur les rails latéraux. Des bosses à l'intérieur de la pièce de garniture permettent de la centrer. Une fois installée, la pièce de garniture sera alignée avec les rails et le guide d'ondes. (Figure 7)

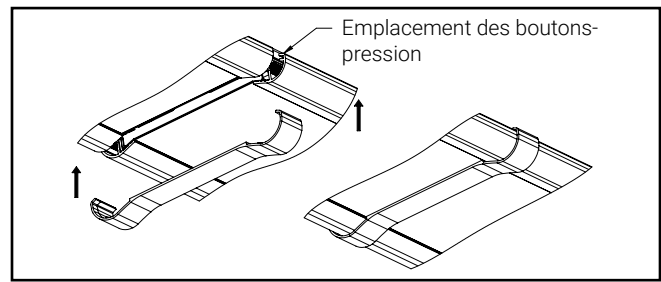

Figure 7

1,22 m (4 pi) et 2,43 m (8 pi) – Installation en rangée (étapes 1 à 5)

- Les étapes ci-dessous illustrent la façon de connecter deux canaux pour créer une rangée pour les luminaires. Consultez les pages précédentes des instructions d'installation de base sur le montage de l'assemblage du guide d'ondes sur le canal.

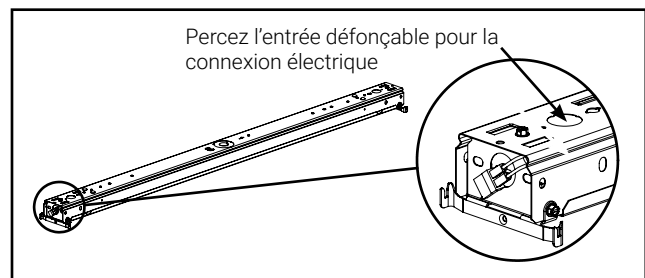

Figure 8

- Percez l'entrée défonçable dans la plaque d'extrémité, puis insérez le passe-fil dans l'entrée défonçable. (Figure 9)

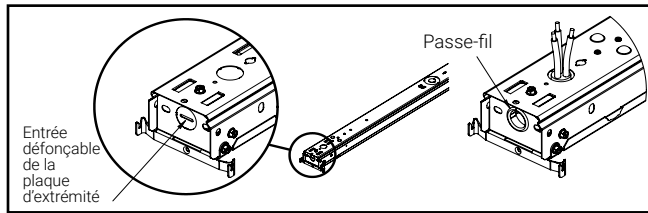

Figure 9

- Retirez du canal les vis (6) illustrées ci-dessous. Elles seront réinstallées après l'installation du connecteur du canal. (Figure 10)

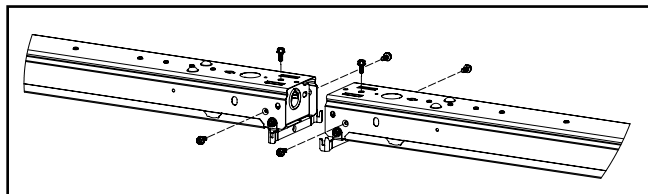

Figure 10

- Installez le connecteur du canal sur les canaux du luminaire, comme illustré ci-dessous. (Figures 11 et 12)

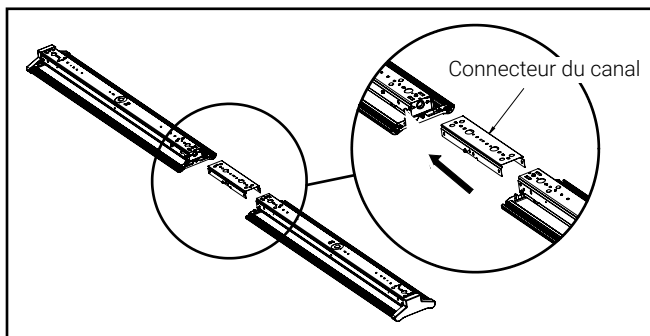

Figure 11

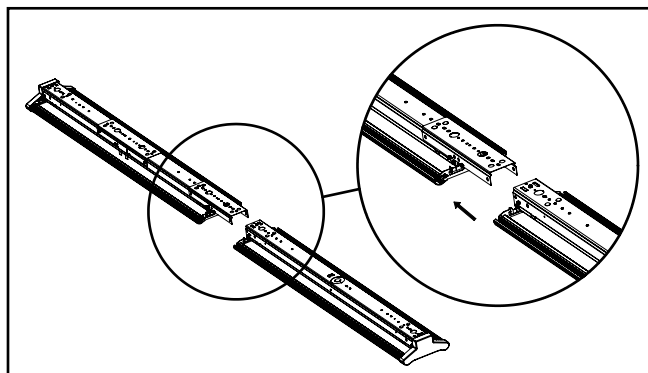

Figure 12

- Réinstallez les vis (6) retirées précédemment et installez les vis supplémentaires (4) qui se trouvent dans le sac de pièces aux extrémités du connecteur du canal, comme illustré. (Figure 13)

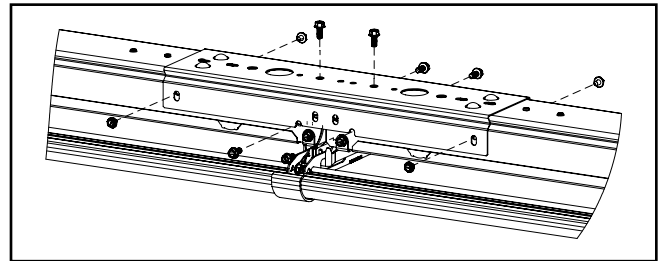

Figure 13

Installation d'urgence – Extrémité de la rangée

Le capuchon d'extrémité comprend l'interrupteur d'essai préassemblé. (Figure 14)

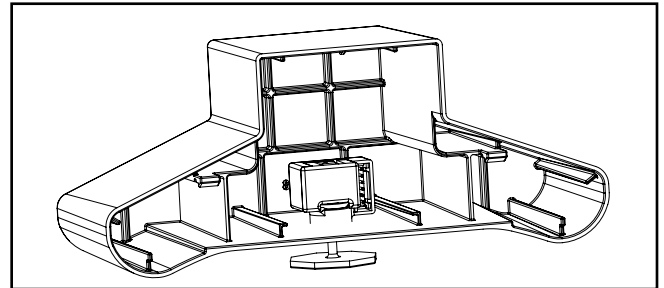

Figure 14

Raccordez le faisceau à l'extrémité du luminaire à l'interrupteur d'essai. Fixez le capuchon d'extrémité en place selon les instructions d'installation standard. Repliez le faisceau de fils et le câble de sécurité lors de l'installation. (Figure 15)

Effectuez des essais selon les instructions du bloc-piles.

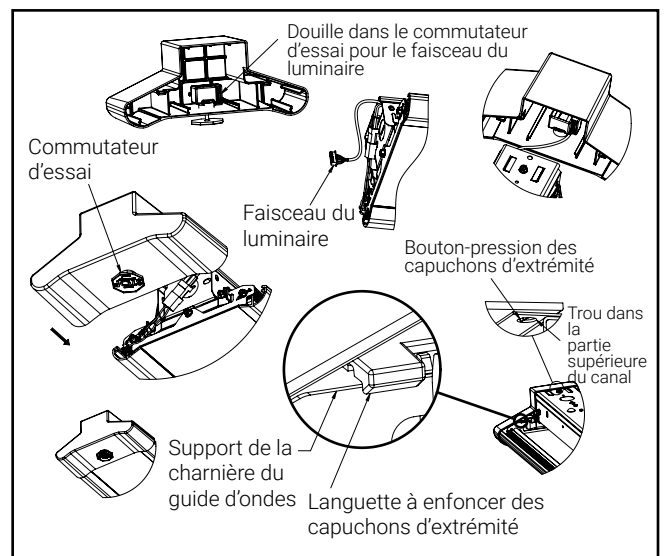

Figure 15

Installation du détecteur – Milieu de rangée (étapes 1 à 5)

1. Percez l'entrée défonçable dans la plaque d'extrémité, puis insérez le passe-fil dans l'entrée défonçable. Passez le fil du détecteur par l'entrée défonçable et connectez-le au détecteur. (Figure 20)

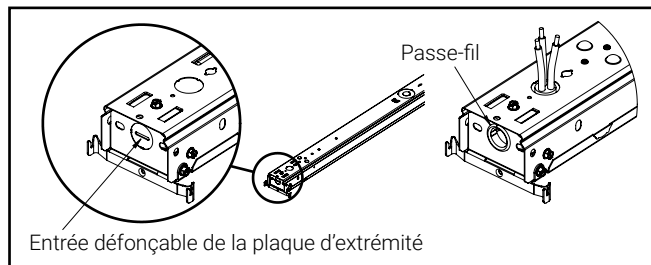

Figure 20

2. Suivez les étapes d'installation en rangée pour installer le connecteur du canal du détecteur. Ce connecteur du canal est différent, car il crée un espace entre les canaux pour les détecteurs et les commutateurs d'essai de la pile de secours. Il s'installe toutefois de la même façon que le connecteur du canal sans détecteur.

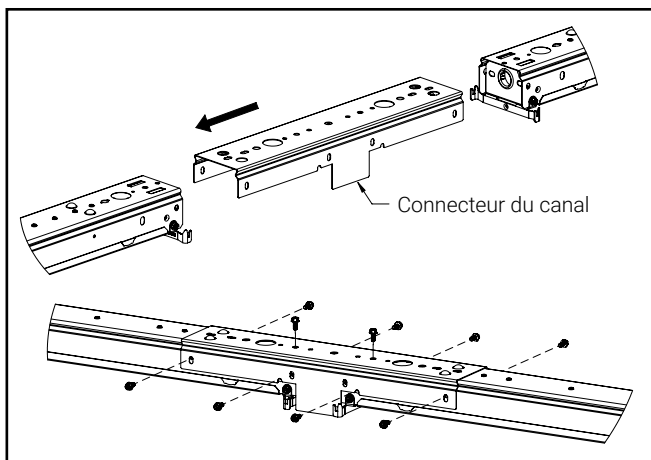

Figure 21

3. Consultez les pages précédentes des instructions d'installation de base sur le montage de l'assemblage du guide d'ondes sur le canal.
4. La pièce de garniture comprend le commutateur d'essai préassemblé. (Figure 16)

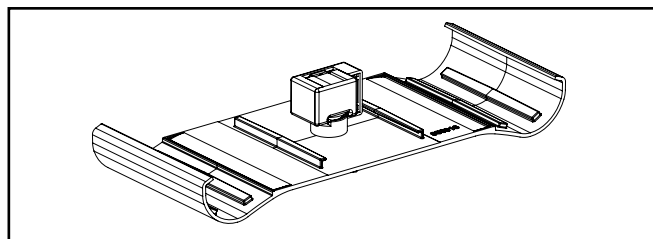

Figure 16

5. Raccordez au commutateur d'essai le faisceau provenant de l'extrémité du luminaire. Assurez-vous que tous les faisceaux de fils sont poussés vers le haut et à l'écart. Poussez ensuite la pièce de garniture vers le haut pour que les extrémités s'enclenchent sur les rails latéraux. Des bosses à l'intérieur de la pièce de garniture permettent de la centrer. Une fois installée, la pièce de garniture sera alignée avec les rails et le guide d'ondes. Effectuez des essais selon les instructions du bloc-piles. (Figure 17)

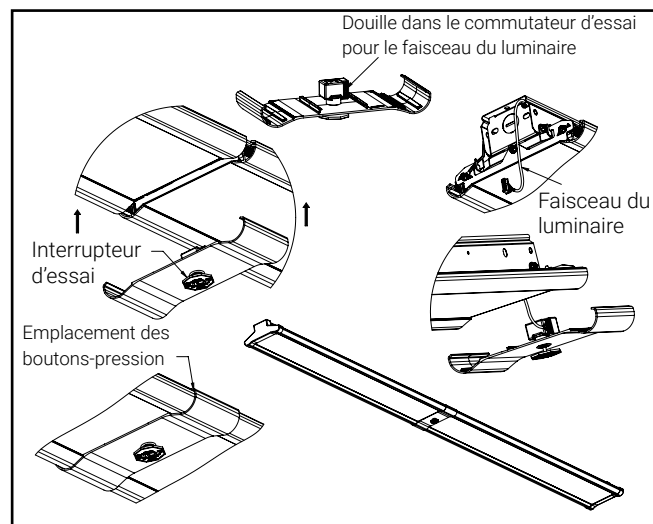

Figure 17

Installation du détecteur – Extrémité de la rangée

Le capuchon d'extrémité comprend le détecteur préassemblé. (Figure 18)

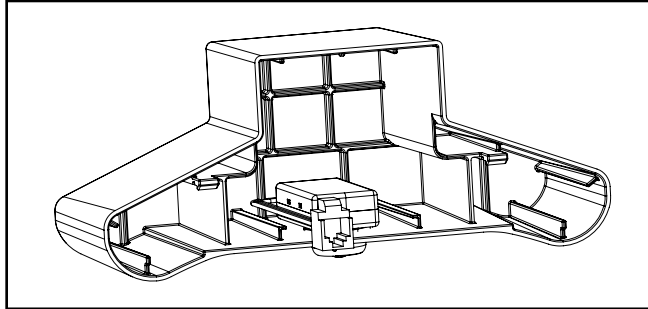

Figure 18

Raccordez le câble provenant de l'extrémité du luminaire à la spirale de raccord du détecteur. Fixez le capuchon d'extrémité en place selon les instructions d'installation standard. Repliez le faisceau de fils et le câble de sécurité lors de l'installation. (Figure 19)

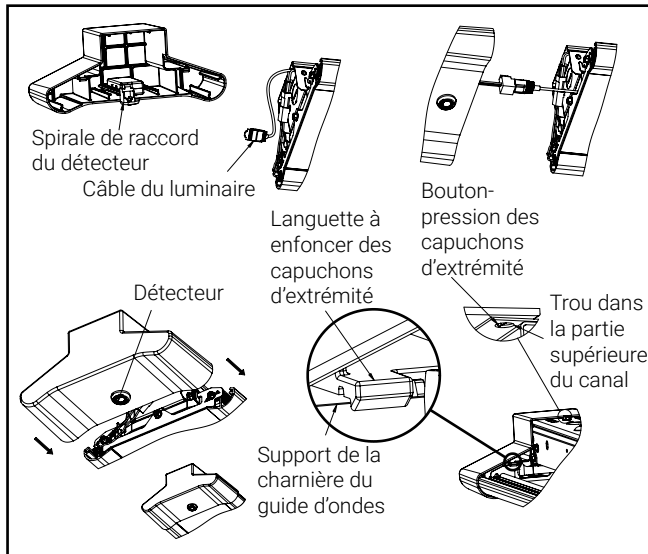

Figure 19

Installation du détecteur – Milieu de rangée (étapes 1 à 5)

1. Percez l'entrée défonçable dans la plaque d'extrémité, puis insérez le passe-fil dans l'entrée défonçable. Passez le fil du détecteur par l'entrée défonçable et connectez-le au détecteur. (Figure 20)

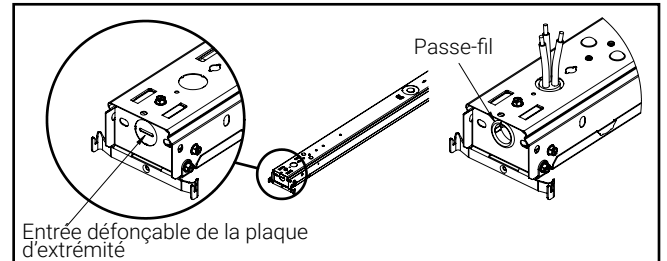

Figure 20

2. Suivez les étapes d'installation en rangée pour installer le connecteur du canal du détecteur. Ce connecteur du canal est différent, car il crée un espace entre les canaux pour les détecteurs et les commutateurs d'essai de la pile de secours. Il s'installe toutefois de la même façon que le connecteur du canal sans détecteur.

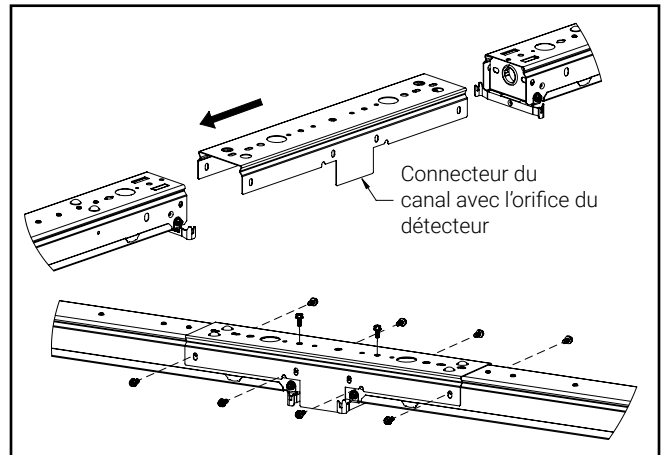

Figure 21

3. Consultez les pages précédentes des instructions d'installation de base sur le montage de l'assemblage du guide d'ondes sur le canal.
4. La pièce de garniture comprend le détecteur préassemblé. (Figure 22)

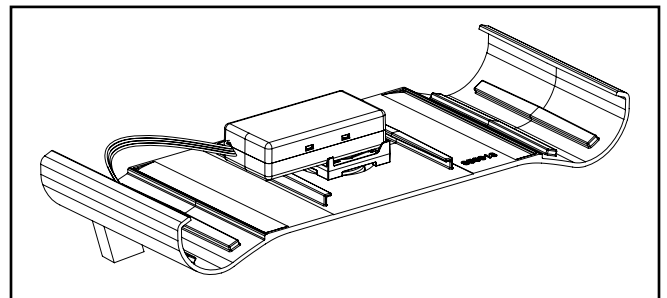

Figure 22

Instructions d'installation - Luminaire Corelite WSLA

5. Raccordez le câble provenant de l'extrémité du luminaire à la spirale de raccord du détecteur. Assurez-vous que tous les faisceaux de fils sont poussés vers le haut et à l'écart. Avant l'installation, assurez-vous d'aligner le détecteur avec l'orifice du connecteur du canal, le cas échéant. Poussez ensuite la pièce de garniture vers le haut pour que les extrémités s'enclenchent sur les rails latéraux. Des bosses à l'intérieur de la pièce de garniture permettent de la centrer. Une fois installée, la pièce de garniture sera alignée avec les rails et le guide d'ondes. (Figure 23)

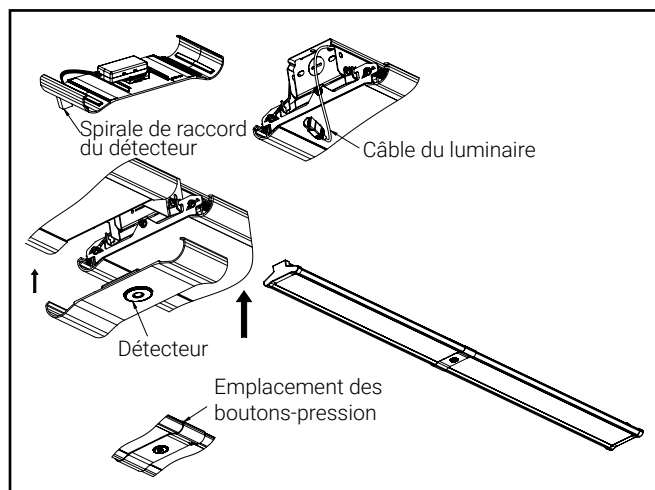

Figure 23

⚠️ ADVERTENCIA



Riesgo de incendio, descarga eléctrica, cortes u otros riesgos de accidentes: La instalación y el mantenimiento de este producto deben ser realizados por un electricista calificado. Este producto debe ser instalado de acuerdo con el código de instalación correspondiente por una persona familiarizada con la construcción y operación del producto y los riesgos involucrados.



Riesgo de incendio/descarga eléctrica: Asegúrese de que la alimentación esté APAGADA antes de comenzar la instalación o intentar cualquier mantenimiento. Desconecte el suministro eléctrico desde el fusible o el disyuntor.



Riesgo de incendio: Conductores mínimos de suministro de 90°C.



Riesgo de quemaduras: desconecte la alimentación y espere que la luminaria se enfríe antes de manipularla o repararla.

Riesgo de lesiones personales: Debido a los bordes filosos, manipúlelo con cuidado.

El incumplimiento de estas instrucciones puede ocasionar la muerte, lesiones corporales graves y daños a la propiedad.

RENUNCIA DE RESPONSABILIDAD: Cooper Lighting Solutions no asume ninguna responsabilidad por daños o pérdidas de ningún tipo que puedan surgir por la instalación, manipulación o uso inadecuado, descuido o negligente de este producto.

IMPORTANTE: Lea atentamente antes de instalar la luminaria. Conserve estas instrucciones para tenerlas como referencia futura.

Nota: Las especificaciones y las dimensiones están sujetas a cambios sin previo aviso.

AVISO: La luminaria puede dañarse y/o ser inestable si no se instala correctamente.

Nota: Las especificaciones y dimensiones están sujetas a cambios sin previo aviso.

ATENCIÓN Departamento de recepción: Observe que la descripción real de la luminaria no carezca de piezas ni presente daños notorios al momento de su entrega. Presente el reclamo directamente al transportista de carga (LTL). Los reclamos por daños ocultos deben presentarse dentro de los 15 días posteriores a la entrega del producto. Se debe guardar todo el material dañado, junto con el embalaje original.

Índice

1,21 m (4 pies) Y 2,43 m (8 pies) – Instalación independiente.....	1-4
1,21 m (4 pies) Y 2,43 m (8 pies) – Instalación en rieles continuos	5-6
Instalación de emergencia – Extremo o medio del riel	7-8
Instalación del sensor – Extremo o medio del riel	9-10

INSTALACIÓN

1,21 m (4 pies) - Instalación independiente (pasos 1-6)

1. Retire el conjunto del canal de la caja, quite la cinta alrededor de la cubierta del canal e instálela en la superficie o en el techo suspendido según el código (accesorios de sujeción suministradas por terceros). (Figura 1).



Figura 1

Instrucciones de instalación – luminaria Corelite WSLA

2. Cablee la luminaria según el código e instale la cubierta del canal con los tornillos suministrados. (Figura 2)

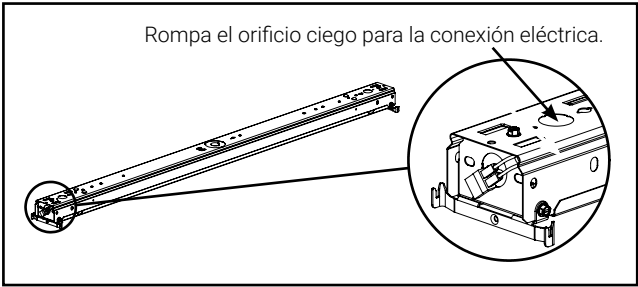

Figura 2

3. Retire el conjunto de la guía de ondas de la caja. Siga los pasos a continuación para instalar el conjunto de la guía de ondas en el conjunto del canal.

A. Antes de elevar el conjunto de la guía de ondas hasta el canal, busque qué extremo tiene el mazo de cables y hágalo coincidir con el extremo del canal que también tiene el mazo de cables.

B. Mantenga el conjunto de la guía de ondas vertical, asegúrese de que el extremo con la lengüeta más gruesa esté por encima del soporte de la bisagra del canal. El soporte de la guía de ondas con la lengüeta más gruesa también tendrá el cable de seguridad instalado al lado. (Figura 3.1)

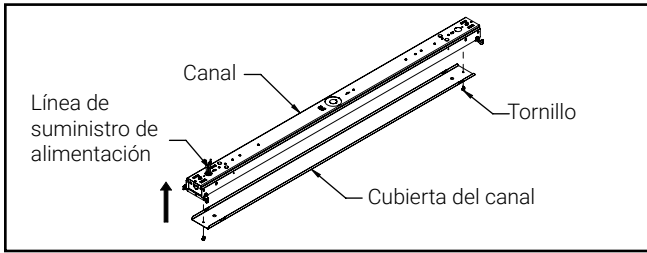

Figura 3.1

C. Coloque el soporte del conjunto de la guía de ondas dentro de la ranura del soporte de la bisagra del canal. (Figura 3.2)

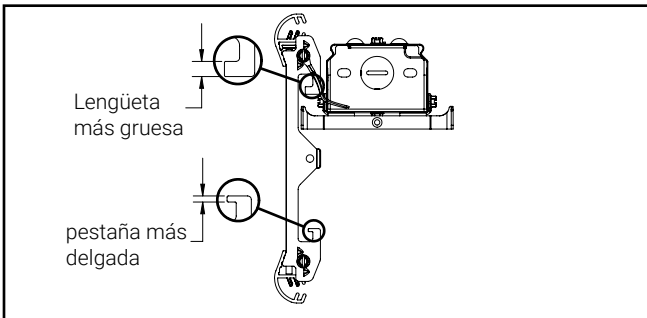

Figura 3.2

D. Gire el conjunto de la guía de ondas hacia el otro extremo del soporte de bisagra del canal y luego mueva la guía horizontalmente y hacia arriba en simultáneo hacia el canal. (Figura 3.3)

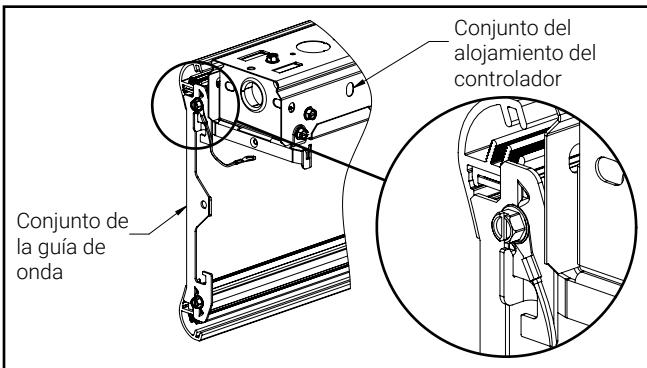

Figura 3.3

E. Coloque el extremo de la lengüeta más delgada del conjunto de la guía de ondas dentro de la ranura del soporte de la bisagra del canal. (Figura 3.4)

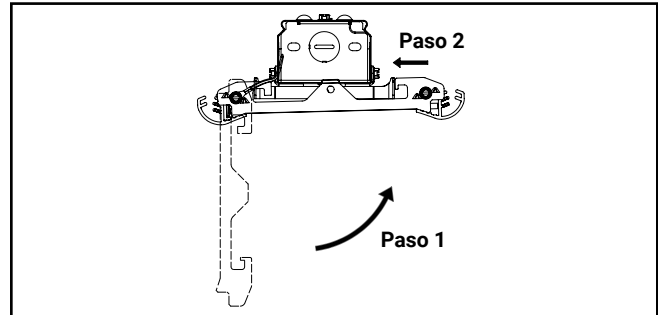

Figura 3.4

F. Asegúrese de que las lengüetas del conjunto de la guía de ondas estén firmemente en el interior de las ranuras del soporte de la bisagra del canal. (Figura 3.5)

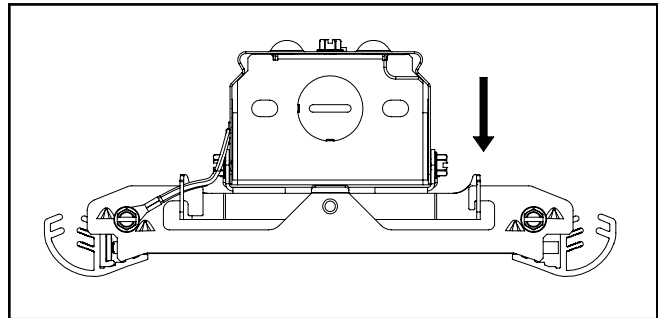

Figura 3.5

4. Fije el conjunto de la guía de ondas al conjunto del soporte de la bisagra del canal con tornillos e instale el cable de seguridad quitando un tornillo del conjunto del canal y vuelva a conectar el cable de seguridad con el mismo tornillo. (Figura 4)

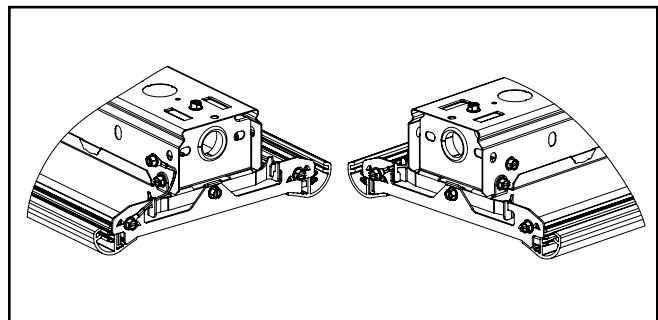

Figura 4

5. Conecte los conectores del mazo de cables LED juntos. (Figura 5)

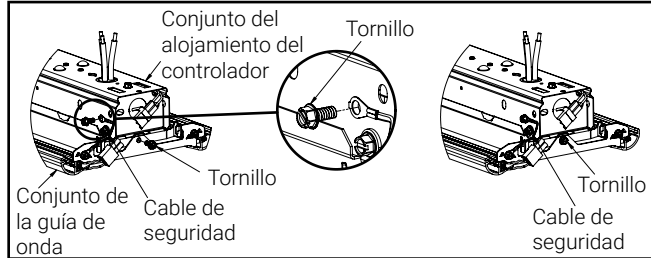

Figura 5

6. Quite la película protectora de la guía de onda. Retire las tapas de remate de la caja de piezas e instálelas en la luminaria. Meta el mazo del cable y el cable de seguridad durante la instalación. Los broches a presión de la tapa de remate (3 lugares) deben encajar completamente en el soporte y el canal de la guía de ondas. Primero coloque la tapa de remate inferior sobre la guía de ondas, luego gire la tapa a la posición vertical y presione para enganchar los broches a presión. (Figura 6)

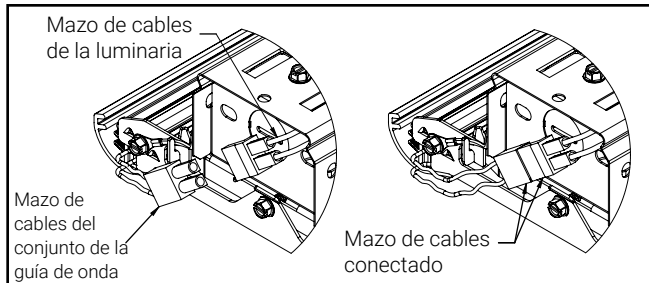

Figura 6

2,43 m (8 pies) - Instalación independiente (pasos 1-3)

1. Para instalaciones de canal independiente de 2,43 m (8 pies), consulte la instalación independiente de 1,21 m (4 pies). El proceso de instalación de la guía de ondas (pasos 3-5) se repetirá dos veces porque hay dos conjuntos de guías de ondas por canal de 2,43 m (8 pies).
2. Una vez instalados ambos conjuntos de guías de ondas, hay una pieza de moldura que debe instalarse entre las dos guías de ondas en el centro de la luminaria.
3. Asegúrese de que todos los mazos de cables estén empujados hacia arriba y fuera del camino. Luego empuje la pieza de moldura hacia arriba para que los extremos encajen a presión sobre los rieles laterales. Hay protuberancias en el interior de la moldura para centrarla. Una vez instalada, la moldura quedará al ras de los rieles y la guía de ondas. (Figura 7)

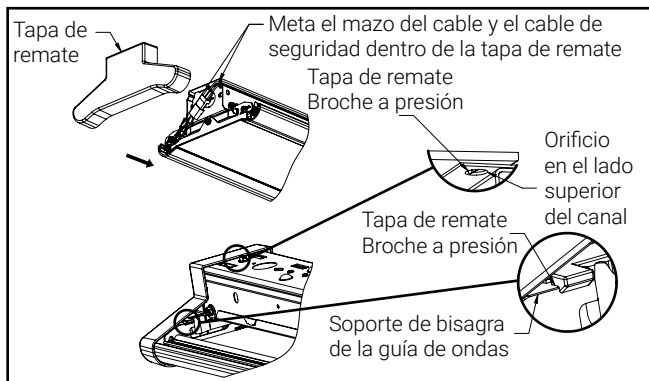

Figura 7

1,21 y 2,43 m (4 pies y 8 pies) – Instalación en rieles continuos (pasos 1-5)

1. Los pasos a continuación ilustran cómo conectar dos canales para crear un riel continuo para las luminarias. Consulte las páginas anteriores de las instrucciones de instalación estándar sobre el montaje del conjunto de guía de ondas en el canal.

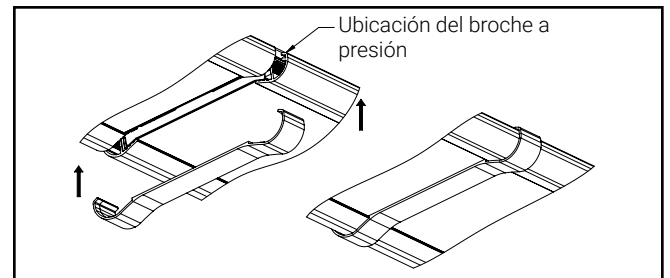

Figura 8

Instrucciones de instalación – luminaria Corelite WSLA

2. Rompa el agujero ciego en la placa final de remate, inserte el ojal en dicho agujero ciego. (Figura 9)

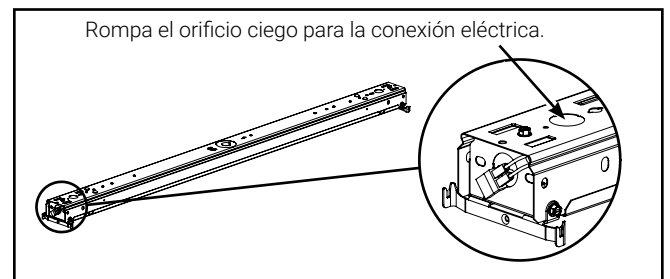

Figura 9

3. Quite los tornillos (6) que se muestran a continuación del canal; estos tornillos se volverán a instalar después de instalar el conector del canal. (Figura 10)

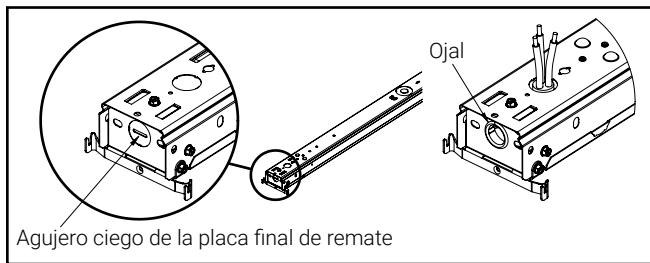
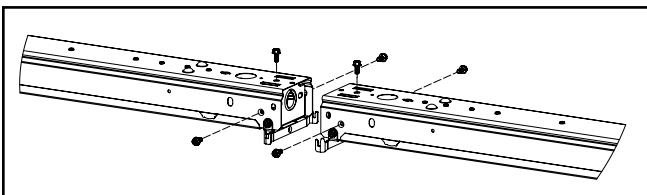

Figure 10

4. Instale el conector de canal sobre los canales de la luminaria como se muestra a continuación. (Figuras 11-12)



Figura 11



Figura 12

5. Vuelva a instalar los tornillos (6) que quitó anteriormente e instale tornillos adicionales (4) que se encuentran en la bolsa de piezas en los extremos del conector de canal como se muestra. (Figura 13)

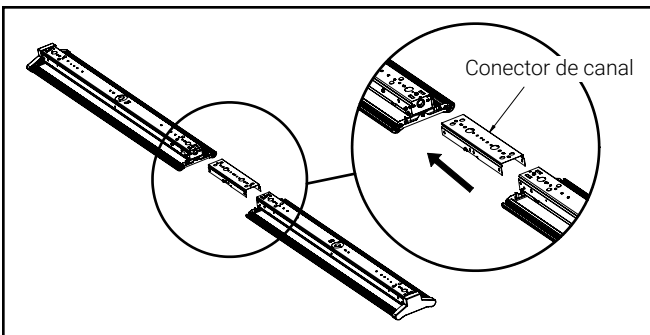

Figura 13

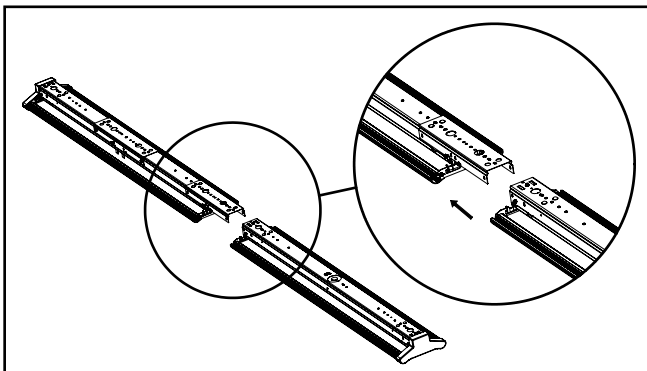
Instalación de emergencia – Extremo del riel

La tapa de remate incluye el interruptor de prueba montado previamente. (Figura 14)

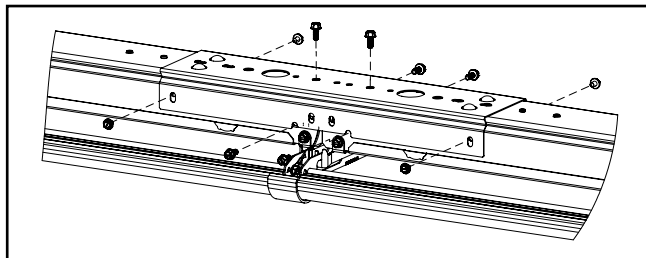

Figura 14

Conecte el mazo de cables que se encuentra en el extremo de la luminaria al interruptor de prueba. Coloque la tapa de remate a presión en su lugar según las instrucciones de instalación estándar. Meta el mazo del cable y el cable de seguridad durante la instalación. (Figura 15)

Pruebe de acuerdo con las instrucciones del paquete de baterías.

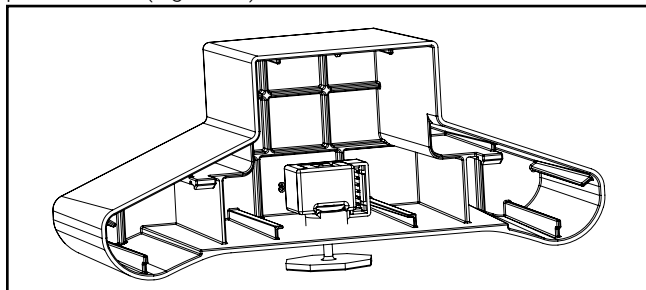

Figura 15

Instalación de emergencia – Medio del riel (pasos 1-5)

1. Rompa el agujero ciego en la placa final de remate, inserte el ojal en dicho agujero ciego. Pase el cable del sensor a través del agujero ciego y conéctelo al sensor. (Figura 20)

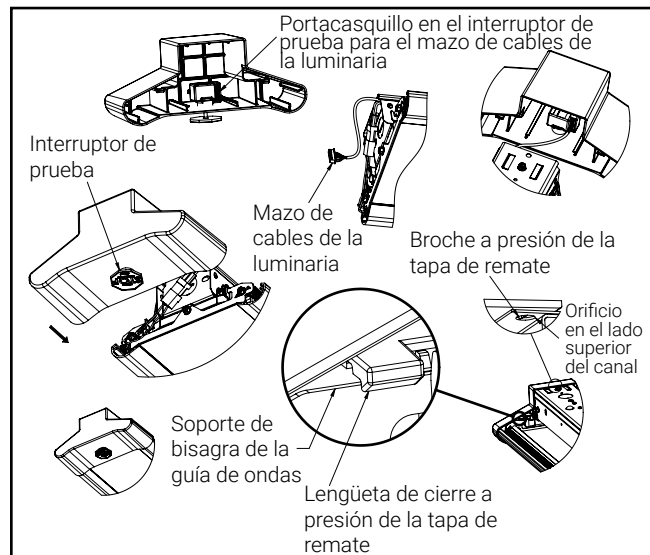

Figura 20

2. Siga los pasos de instalación en riel continuo para instalar el conector del canal del sensor. Este conector de canal es diferente ya que crea un espacio entre los canales para sensores y los interruptores de prueba de batería de emergencia, pero se instala igual que el conector de canal sin sensor.

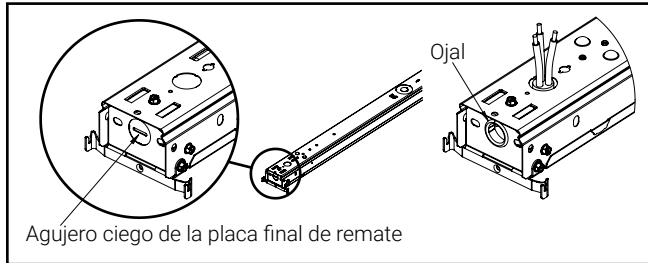

Figura 21

3. Consulte las páginas anteriores de las instrucciones de instalación estándar sobre el montaje del conjunto de guía de ondas en el canal.
4. La pieza de la moldura incluye el interruptor de prueba montado previamente. (Figure 16)

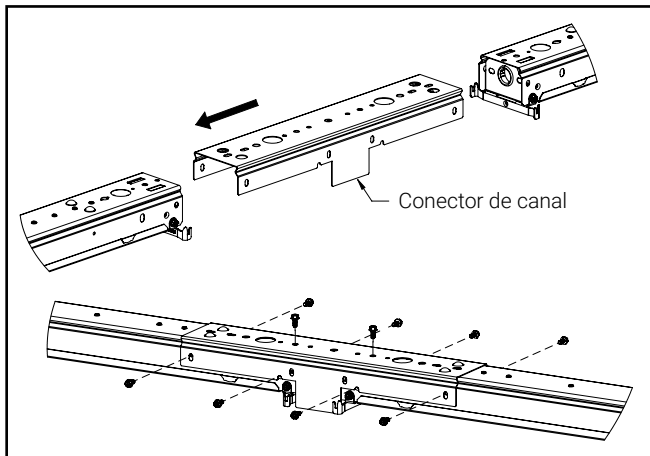

Figura 16

5. Conecte el mazo de cables que proviene del extremo de la luminaria al interruptor de prueba. Asegúrese de que todos los mazos de cables estén empujados hacia arriba y fuera del camino. Luego empuje la pieza de moldura hacia arriba para que los extremos encajen a presión sobre los rieles laterales. Hay protuberancias en el interior de la moldura para centrarla. Una vez instalada, la moldura quedará al ras de los rieles y la guía de ondas. Pruebe de acuerdo con las instrucciones del paquete de baterías. (Figura 17)

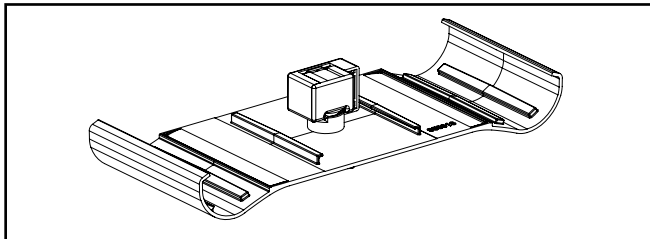

Figura 17

Instalación del sensor – Extremo del riel

La tapa de remate incluye el sensor montado previamente. (Figura 18)

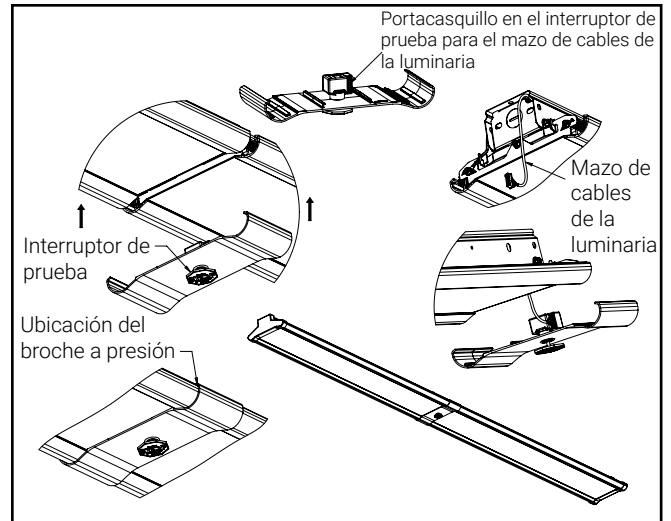

Figura 18

Conecte el cable que proviene del extremo de la luminaria al cable flexible del sensor. Coloque la tapa de remate a presión en su lugar según las instrucciones de instalación estándar. Meta el mazo del cable y el cable de seguridad durante la instalación. (Figura 19)

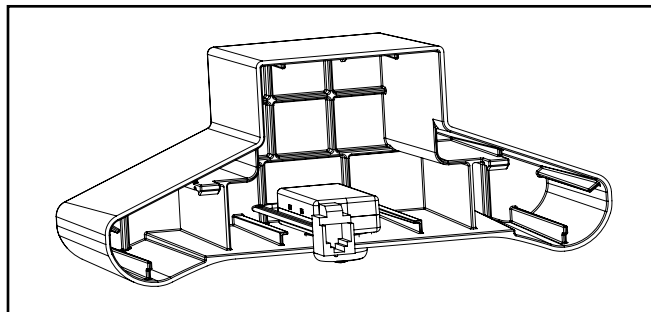

Figura 19

Instalación del sensor – Medio del riel (pasos 1-5)

1. Rompa el agujero ciego en la placa final de remate, inserte el ojal en dicho agujero ciego. Pase el cable del sensor a través del agujero ciego y conéctelo al sensor. (Figura 20)

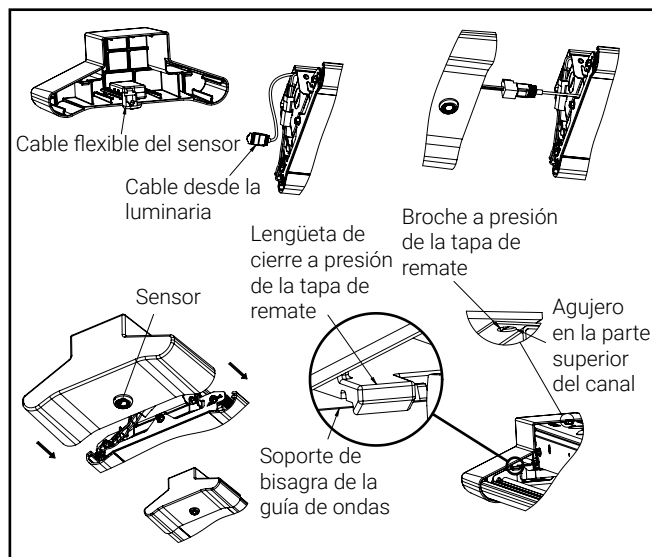

Figura 20

2. Siga los pasos de instalación en riel continuo para instalar el conector del canal del sensor. Este conector de canal es diferente ya que crea un espacio entre los canales para sensores y los interruptores de prueba de batería de emergencia, pero se instala igual que el conector de canal sin sensor.

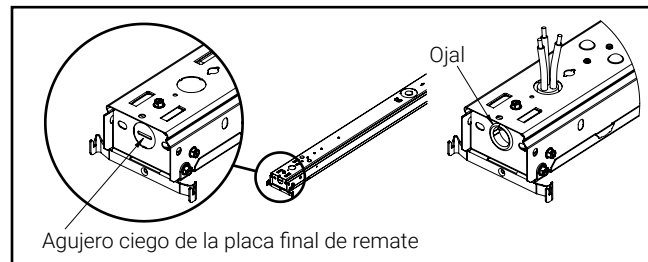

Figura 21

3. Consulte las páginas anteriores de las instrucciones de instalación estándar sobre el montaje del conjunto de guía de ondas en el canal.
4. La pieza de la moldura incluye el sensor montado previamente. (Figura 22)

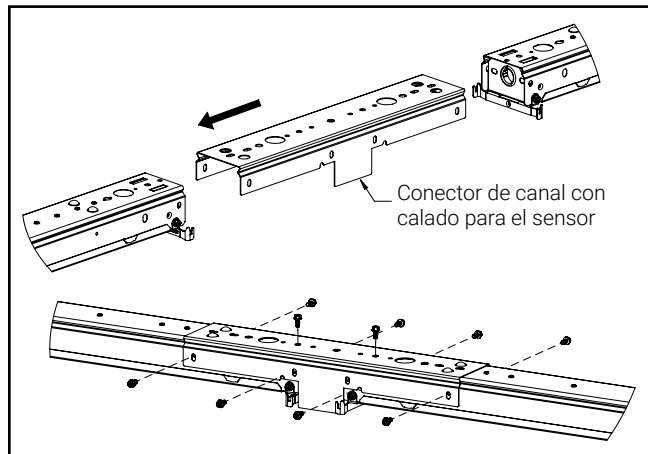

Figura 22

5. Conecte el cable que proviene del extremo de la luminaria al cable flexible del sensor. Asegúrese de que todos los mazos de cables estén empujados hacia arriba y fuera del camino. Asegúrese de alinear el sensor con el calado en el conector del canal, según corresponda, antes de la instalación. Luego empuje la pieza de moldura hacia arriba para que los extremos encajen a presión sobre los rieles laterales. Hay protuberancias en el interior de la moldura para centrarla. Una vez instalada, la moldura quedará al ras de los rieles y la guía de ondas. (Figura 23)

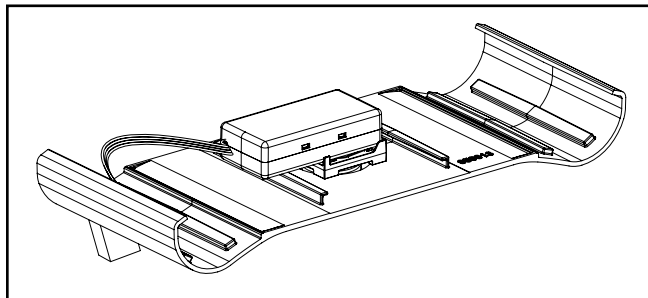

Figura 23

FCC Statement

Note: This equipment has been tested and found to comply with the limits for a Class A digital device, pursuant to part 15 of the FCC Rules. These limits are designed to provide reasonable protection against harmful interference when the equipment is operated in a commercial environment. This equipment generates, uses, and can radiate radio frequency energy and, if not installed and used in accordance with the instruction manual, may cause harmful interference to radio communications. Operation of this equipment in a residential area is likely to cause harmful interference in which case the user will be required to correct the interference at his own expense.

Énoncé de la FCC

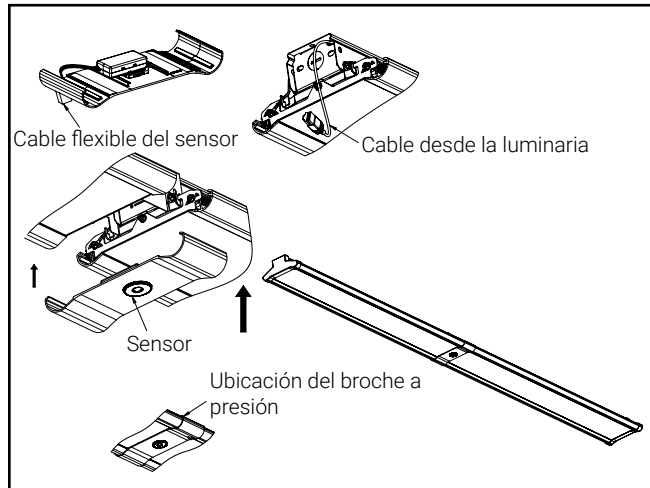
Remarque : Cet équipement a été mis à l'essai et déclaré conforme aux limites établies pour un dispositif numérique de classe A en vertu de l'article 15 des règlements de la FCC. Ces limites sont conçues pour assurer une protection raisonnable contre tout brouillage nuisible lorsque l'équipement fonctionne dans un environnement commercial. Cet équipement produit, utilise et peut émettre de l'énergie radioélectrique et, s'il n'est pas installé et utilisé conformément aux instructions, il peut créer des parasites nuisibles aux communications radio. L'utilisation de cet équipement dans une installation résidentielle est susceptible de provoquer des interférences nuisibles, auquel cas l'utilisateur devra corriger ces interférences à ses propres frais.

Declaración de la FCC

Nota: Este equipo ha sido probado y cumple con los límites para un dispositivo digital de Clase A, de conformidad con la parte 15 de las Normas de la FCC. Estos límites están diseñados para proporcionar una protección razonable contra interferencias perjudiciales cuando el equipo se opera en un entorno comercial. Este equipo genera, utiliza y puede emitir energía de radiofrecuencia y, si no se instala y utiliza de acuerdo con el manual de instrucciones, puede causar interferencias perjudiciales en las comunicaciones de radio. El funcionamiento de este equipo en un área residencial puede causar interferencias perjudiciales, en cuyo caso el usuario deberá corregir las interferencias por su cuenta.

Warranties and Limitation of Liability

Please refer to www.cooperlighting.com for our terms and conditions.

Garanties et limitation de responsabilité

Veillez consulter le site www.cooperlighting.com pour obtenir les conditions générales.

Garantías y Limitación de Responsabilidad

Visite www.cooperlighting.com para conocer nuestros términos y condiciones.

Cooper Lighting Solutions
1121 Highway 74 South
Peachtree City, GA 30269
P: 770-486-4800
www.cooperlighting.com

Canada Sales
5925 McLaughlin Road
Mississauga, Ontario L5R 1B8
P: 905-501-3000
F: 905-501-3172

© 2023 Cooper Lighting Solutions
All Rights Reserved
Publication No. IB519141EN
March 29, 2023

Cooper Lighting Solutions is a registered trademark.
All trademarks are property of their respective owners.

Cooper Lighting Solutions est une marque de commerce déposée.
Toutes les autres marques de commerce sont la propriété de leur propriétaire respectif.

Cooper Lighting Solutions es una marca comercial registrada.
Todas las marcas comerciales son propiedad de sus respectivos propietarios.

Product availability, specifications, and compliances are subject to change without notice

La disponibilité du produit, les spécifications et les conformités peuvent être modifiées sans préavis

La disponibilidad de productos, las especificaciones y los cumplimientos están sujetos a cambio sin previo aviso